



Dacia Logan





Dacia Logan

גדולה ומרווחת, במחיר משתלם. אתם תאהבו אותה...

כבר ממבט ראשון, היא מושכת את תשומת הלב בעיצוב הייחודי ובמרווח הפנימי הגדול שמתאים ל-5 נוסעים ומעניק נוחות מלאה למשפחה שלכם. בנוסף, המחיר של הלוגאן מאפשר לכם לרכוש מכונית משפחתית חדשה במחיר משתלם באופן מיוחד. עם מערכת מולטימדיה מתקדמת, עיצוב פנים מפנק וחווית נהיגה מהנה - מדובר בעסקה הכי טובה שיש. תביטו בה שוב, הלוגאן היא מכונית שניתן לסמוך עליה וליהנות ממנה בחיי היומיום, בטיולים משפחתיים ובעוד הרבה חוויות המשותפות לכל המשפחה, והכל בתקציב משתלם מאוד.



הוא מורגש בכל מקום, הקו האלגנטי!

עיצוב ייחודי, ידידותי ומרגיע. קשה לתאר במילים את הקו של הלוגאן. הסגנון של הרכב משלב אסתטיקה ונוכחות. הרכב בולט לעין ומעורר אמון וחשק. תארו לעצמכם את הלוגאן בחיים שלכם - מקסימום חוויה משפחתית.

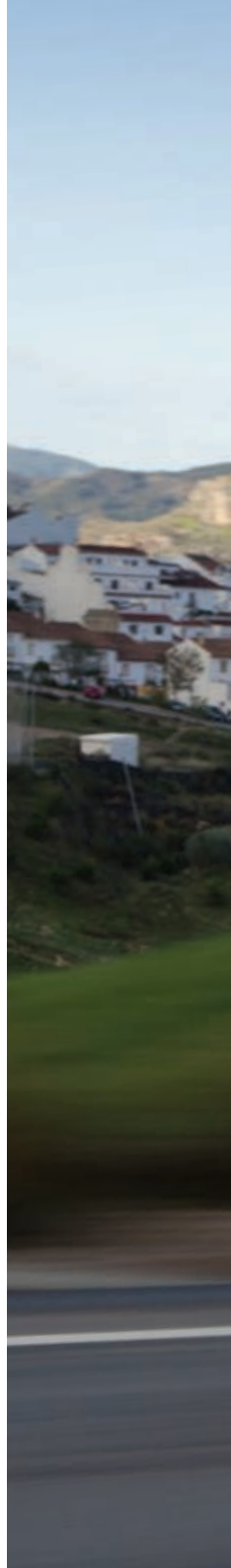



חלל הפנים... אתם מוזמנים להיכנס.

פתחו את הדלת ותגלו...

חלל הפנים מעוצב בעיצוב מודרני וחסם. במבט חטוף ניתן להתרשם מעיצוב לוח המחוונים ומהשימושיות שבו. הישיבה נוחה ומהנה לנהיגה. ההגה וידית ההילוכים מצופים בעור ותורמים אלגנטיות למראה הכללי של חלל הפנים.



5 מקומות מרווחים... כי אנחנו חושבים על המשפחה.

אתם צריכים מקום? יש לכם.
אוהבים לטייל? בלוגאן תמצאו את כל מה שאתם צריכים, כולל 5 מקומות מרווחים. גם מבוגרים וגם צעירים נהנים מנוחות מרבית.
תא המטען גדול ונוח להעמסה עם נפח של 510 ליטר, המאפשר אחסון והובלה של כל הציוד הדרוש - אופניים, עגלת ילדים, ציוד פיקניק ועוד.
לא סתם אומרים שהלוגאן יודעת להתאים את עצמה בדיוק לסגנון החיים שלכם.







טכנולוגיה שאפשר לסמוך עליה... משהו שבהחלט ישכנע אותך.

הטכנולוגיה בלוגאן היא נוחה להפעלה ושימושית. אתם עומדים להתאהב במערכת ה-Media Nav שבה. עם מסך מגע 7 אינץ', החיים שלכם יהיו פשוטים יותר. מערכת ניווט בעברית תקל עליכם להתנייד בכבישים. בלוגאן תשמחו למצוא גם דיבורית בלוטות' הנשלטת מגלגל ההגה, באמצעותה אתם יכולים לענות לשיחות טלפון ולנהל את רשימת השירים שלכם במערכת השמע. תוכלו לנגן מוזיקה באמצעות הבלוטות' או באמצעות חיבור USB שמאפשר גם להטעין את הסמארטפון שלכם. הטכנולוגיה בלוגאן נועדה להקל עליכם את הנהיגה. תוכלו לשלוט מגלגל ההגה גם על הגבלת המהירות ובקרת השיוט. בנוסף, חיישן נסיעה לאחור יסייע לכם בחניית הרכב ובשמירה עליו.

האמינות של דאצ'יה. זה כל הסיפור.

דאצ'יה הוא שם נרדף לפשטות ולאמינות. איכות המכוניות גבוהה והביצועים שלהן מהנים. לכל הרכבים 3 שנות אחריות* אותה ניתן גם להאריך ל-5 שנים בתוספת תשלום. הלוגאן מגיעה עם שני מנועים חדישים ואיכותיים: 0.9 ליטר טורבו בנזין ו-1.5 ליטר טורבו דיזל עוצמתי. בלוגאן ישנן מערכת סיוע לבלימת חירום ABS, מערכת בקרת יציבות ESP, 4 כריות אוויר ונקודת עיגון איזופיקס לעיגון כסאות ילדים. אנחנו עשינו הכל כדי שאתם תנהגו בלוגאן בשלווה ובביטחון.

*או 100,000 ק"מ, המוקדם מביניהם.









רמת אבזור Lauréate

- 2 כריות אוויר קדמיות
- 2 כריות אוויר צדדיות
- ABS
- מערכת בקרת יציבות ESP
- עוגני איזופיקס
- חישוקי ברזל 15"
- חלונות חשמל
- מראות צד חשמליות
- מערכת מולטימדיה Media Nav
- נשלטת מההגה עם מסך 7"
- בקרת שיוט
- דיבורית בלוטות' נשלטת מההגה
- מחשב דרך ומגביל מהירות
- מושב נהג והגה מתכווננים לגובה
- חיישני נסיעה לאחור
- הגה וידית הילוכים מצופים עור

אבזור

מאפיינים עיקריים - בגרסת LAUREATE של Dacia Logan

אבזור חיצוני
חישוקי פלדה 15" עם צלחות נוי מלאות
פנסי ערפל קדמיים
תאורה בתא מטען
תאורת אור-יום
מראות צד מתכוננות חשמלית
גלגל חלופי בגודל מלא
בטיחות
4 כריות אוויר
ניתוק כריות אוויר לנוסע
HSA - מערכת עזר לזינוק בעלייה*
עוגני ISOFIX להתקנה בטוחה של מושב תינוק
TPMS - מערכת לניטור לחץ אוויר בגלגלים
ESP - מערכת בקרת יציבות
ABS - מערכת למניעת נעילת גלגלים
EBD - מערכת לחלוקת מאמצי הבלימה
EBA - מערכת להגברת כוח הבלימה בזמן חירום
נעילה מרכזית
*במנוע בניזין בלבד

אבזור פנימי
מערכת START & STOP
מצב ECO לחיסכון בצריכת דלק
מערכת מולטימדיה Media Nav עם מסך מגע 7", מערכת ניווט וממשק מלא בשפה העברית
שליטה מההגה על מערכת שמע
חיישני חנייה אחוריים
ממשק USB לחיבור אביזרי שמע חיצוניים
חיבור AUX לחיבור מקור שמע חיצוני
דיבורית Bluetooth נשלטת מההגה
שקע 12V
מחשב דרך
הגה כוח חשמלי
גלגל הגה מתכוונן לגובה
מיזוג אוויר
4 חלונות חשמל
בקרת שיוט
מערכת הגבלת מהירות
מחזיקי כוסות קדמיים
כיס אחסון בגב מושבים קדמיים לנוסעי שורה אחורית
כיסוי מושבים מבד
מושב נהג מתכוונן לגובה ולעומק
כיסוי עור להגה
משענת יד קדמית
משענות ראש קדמיות ואחוריות אקטיביות
תא כפפות



אביזרים לבחירה*



*בתוספת תשלום

מנועים

טורבו, בנזין TCE 90		טורבו דיזל DCI 90	
ביצועים	ידיני 5 הילוכים	אוטומט רובוטי	ידיני 5 הילוכים
צריכת דלק עירוני (ליטר/100 ק"מ)	5.8	5.7	3.7
צריכת דלק בינעירוני (ליטר/100 ק"מ)	4.6	4.6	3.6
צריכת דלק משולבת (ליטר/100 ק"מ)	5.0	5.0	3.7
מהירות מירבית (קמ"ש)	169	169	167
האצה מ-0 ל-100 קמ"ש (שניות)	11.1	11.0	11.9
קוטר סיבוב (ס)	112	107.2	93
פליטת CO2 (גר/ק"מ)	112	112	93
משקל (ק"ג)		אוטומט רובוטי	ידיני 5 הילוכים
משקל עצמי	1,073	1,088	1,134
משקל כללי (ק"ג)	1,520	1,515	1,590
משקל העמסה מירבי (ק"ג)	447	427	456
עומס מירבי בסרן הקדמי (ק"ג)	800	805	860
עומס מירבי בסרן האחורי (ק"ג)	860	785	860
משקל מירבי של גרור ללא בלמים (ק"ג)	535	540	565
משקל מירבי של גרור עם בלמים (ק"ג)	1,110	1,090	1,110
מיכל דלק (ליטר)	50	50	50

תצורת מרכב		דאן	
מנוע	טורבו, בנזין TCE 90	טורבו דיזל DCI 90	דגם מנוע
הנעה	קדמית 2x4	קדמית 2x4	H48
תצורה, מספר בוכנות	טורי, 3	טורי, 4	K9K
נפח (סמ"ק)	898	1,461	קדמית 2x4
קדח x מהלך (מ"מ)	72.2x73.1	76.0x80.5	טורי, 4
יחס דחיסה	9.5:1	15.5:1	1,461
הספק מירבי (כ"ס) בסל"ד	90/5,000	90/4,000	קדמית 2x4
מומנט מירבי (נ"מ) בסל"ד	14.3/2,250	22.4/1,750	טורי, 4
אספקת דלק	הזרקה רב נקודתית	הזרקה ישירה עם מסילה משותפת, רב נקודתית	898
סוג דלק	בנזין 95 אוקטן נטול עופרת	סולר	1,461
תיבת הילוכים		ידיני 5 הילוכים	אוטומט רובוטי 6 הילוכים
סוג תיבת הילוכים	JH3	JH3	JR5
שלדה			
מתלים קדמיים	מוט מקפרסון פסאודו עם זרוע משולשת		
מתלים אחוריים	סרן גמיש עם הטיה מתוכנתת וקפיצים ספירליים		
בלמים קדמיים	דיסק מאוורר		
בלמים אחוריים	תוף		
הגיו	הגה כוח		
מערכות סיוע לבלימה	ABS, EBD, EBA, ESC		
מידת צמיגים	185/65 R15		

*נתונים רשמיים של צריכת דלק ופליטת מזהמים בהתאם לתקנים המחייבים עפ"י הצהרת היצרן

צבעים



לבן קרח (369)

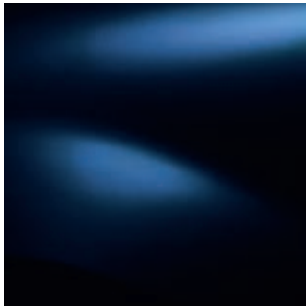

כחול נייבי (D42)

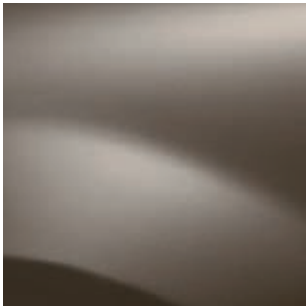

בז' מטאלי (HNK)



שחור פנינה מטאלי (676)

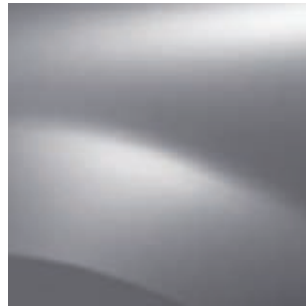

כסף מטאלי (D69)

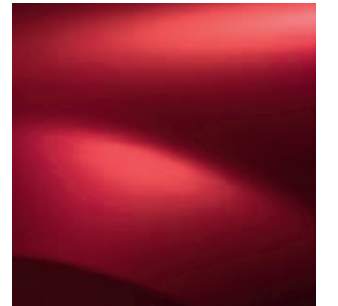

אדום מטאלי (B76)

מידות (מ"מ)

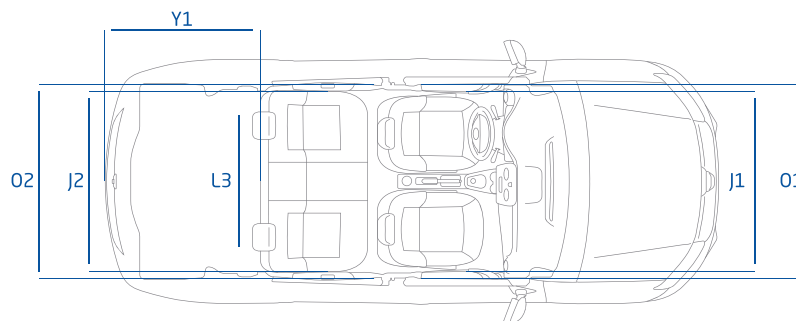
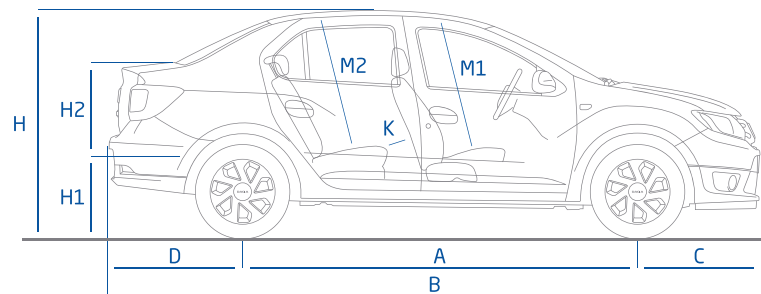
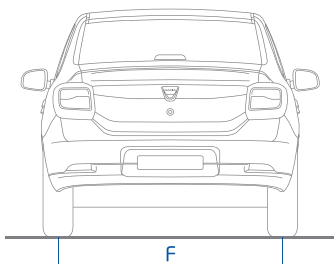
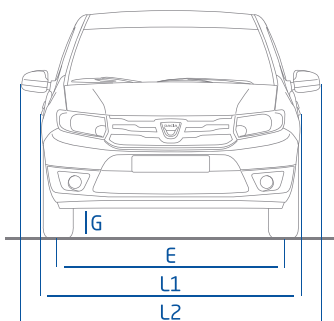

2,634	מרווח סרנים	A
4,346	אורך כללי	B
813	שלוחה קדמית	C
900	שלוחה אחורית	D
1,493	מפסק גלגלים קדמי	E
1,476	מפסק גלגלים אחורי	F
155	מרווח גחון	G
1,517	גובה כללי	H
754	גובה הדלת המתרוממת	H1
406	גובה תא מטען	H2
1,387	מרווח כתפיים מלפנים	J1
1,389	מרווח כתפיים מאחור	J2
177	מרווח ברכיים מאחור	K
1,733	רוחב ללא מראות צד	L1
1,994	רוחב עם מראות צד	L2
1,013	רוחב פנימי בין קשתות גלגלים	L2
900	מרווח בין מפרק הירך לתקרה מלפנים	M1
868	מרווח בין מפרק הירך לתקרה מאחור	M2
1,417	מרווח מרפקים מלפנים	O1
1,434	מרווח מרפקים מאחור	O2
1,076	אורך העמסה מושב אחורי במקומו	Y1
	גובה מתחת למדף העמסה	
	נפח אזור העמסה (ליטר)	
510	נפח תא מטען עם גלגל רזרבי (מושב אחורי במקומו)	

רמת האבזור הבטיחותי: 0



פירוט מערכות הבטיחות המותקנות ברכב:

- 4 כריות אוויר
- × בקרת שיוט אדפטיבית
- × זיהוי הולכי רגל
- × ניטור מרחק מלפנים
- × זיהוי כלי רכב ב"שטח מת"
- × כריות אוויר
- × בקרת שיוט אדפטיבית
- × זיהוי הולכי רגל
- × מצלמות רוורס
- × מערכת זיהוי רכב דו גלגלי
- × חיישני חגורות בטיחות
- × שליטה באורות גבוהים
- × בלימה אוטומטית בעת חירום
- × זיהוי תמרורי תנועה

מקרא: ● מערכת מותקנת בדגם הרכב ○ מערכת אופציונלית להתקנה × מערכת שאינה מותקנת בדגם הרכב

דרגת זיהום אוויר מרכב מנועי**



*נתוני היצרן עפ"י בדיקת מעבדה, Regulation (EC) 715/2007, 80/1268/EEC
 **המדד מחושב לפי תקנות אוויר נקי (גילוי נתוני זיהום אוויר מרכב מנועי בפרסומת) התשס"ט 2009.

דרגת זיהום אוויר	נתוני צריכת דלק בליטרים ל-100 ק"מ*			דגם
דרגה 4	4.6	בינעירוני	5.7	עירוני
דרגה 4	4.6	בינעירוני	5.8	עירוני
דרגה 4	3.6	בינעירוני	3.7	עירוני

שלום, אנחנו דאצ'יה.

אנחנו מייצרים מכוניות איכותיות, מעוצבות, אמינות ובמחיר בר השגה.

הסביבתית. הם מיוצרים במפעלים מאושרים, ניתנים למחזור בשיעור של 85% והבולטים שביניהם נושאים את חותמת DACIA ECO2, המסמלת את המחויבות שלנו לאיכות הסביבה. כחלק ממחויבות זו, אנו פועלים על-פי תפיסה בלתי שגריתת שהיא יקרה ללבנו: אין סיבה שכלי רכב ידיוותי לסביבה לא יהיה גם ידיוותי במחיר. **היום יותר מתמיד, אין כל ספק שדאצ'יה היא הקנייה החכמה.**

יש לנו מגוון דגמים המגלמים תפיסה זו. בזכותה, אתם משלמים רק על מה שאתם צריכים וחוסכים בהוצאות ובדלק. דאצ'יה משתמשת בפתרונות טכניים שהוכיחו את עצמם כאיכותיים ואמינים, ומאפשרים לנו להציע לכם אחריות ל-3 שנים או 100,000 ק"מ* ועלויות תפעול נמוכות. כלי הרכב של דאצ'יה, המצוידים במנועי בנזין מתקדמים, יעילים וחסכוניים, הם בחירה אחראית גם מהבחינה

אך יגרמו לסיבוב ראשים הודות לעיצוב המודרני המיוחד שלהם. הם גם מעניקים לכם מגוון של אביזרים טכנולוגיים חכמים ושימושיים. כמו תמיד, הדגמים של דאצ'יה מציעים שפע של מקום לנוסעים ולמטען גם יחד. ההצלחה של דאצ'יה מבוססת על אבחנה פשוטה: אתה יכול להיות הבעלים של רכב שאתה אוהב בלי שתצטרך לבזבז עליו את כל כספך.

אנחנו בדאצ'יה היינו הראשונים להבין שניתן לייצר רכב מושק, בטוח ואיכותי, ויחד עם זאת לא יקר. ומשהו אומר לנו שצדקנו. לאחר זכייה בשורה של פרסים בינלאומיים, האמינות, האיכות והמחיר בר השגה של הדגמים שלנו זכו להכרה גם בתקשורת העולמית. אנחנו בדאצ'יה חרטנו על דגלנו להתפתח ולהתרחב על מנת שנוכל להציע לכם כלי רכב חדשים, שבראש ובראשונה הם אמינים וחסכוניים,



3 שנות
אחריות*
או 100,000 ק"מ

עלון זה מבוסס על נתונים שהתקבלו מהיצרן. נתונים אלה נקבעו בבדיקות מעבדה המבוצעות ע"י התקנים האירופאיים המחייבים, נתונים אלה מבוססים, בין היתר, על תקינות מלאה של הרכב והמנוע. חלק מהנתונים במפרט הינם נתונים יחסיים, שנועדו להשוואה בלבד ביחס לכלי רכב אחרים. היצרן ו/או היבואן שומרים לעצמם את הזכות לשנות ללא הודעה מוקדמת את המפרט הטכני, הציוד, התוספות והאבזור. מפרט זה אינו מהווה מצג מחייב. התמונות להמחשה בלבד. מסיבות הקשורות בדפוס, ייתכן שצבעים מסוימים במסמך זה יהיו שונים מצבעי המרכב או צבעי הריפוד בפועל. כל הזכויות שמורות. אסור להפיק מסמך זה או חלקים ממנו בשום תצורה ובשום אמצעי ללא אישור מראש ובכתב מחברת דאצ'יה. ט.ל.ח.

*המוקדם מביניהם. שנתיים ראשונות ללא הגבלה.

לפרטים נוספים חייגו מכל טלפון: *5755 | www.dacia.co.il

Dacia
eco²