

# FORESTER



**SUBARU**

WE BELIEVE IN 4X4





## כאן נוצרים הזיכרונות.

סע למקומות חדשים. צפה בנופים חדשים. חווה חוויות חדשות. זו המהות של ההרפתקה וגם מקור ההשראה לפורסטר החדש. הזודות ליכולת הטמונה ב-DNA שלו, הפורסטר תוכנן לקחת אותך רחוק יותר מתמיד. עם בטיחות המסוגלת לשמור עליך ועל משפחתך וגמישות המותאמת לנוסעים, תוכל לחלוק את ההרפתקאות עם האנשים האהובים עליך.

## גלה את הכוח הפנימי שלך.

אנרגיה מחודשת, זו תוספת הכוח שתמצא עמוק בתוכך להתמודד עם משימות ולהתגבר על אתגרים. הפורסטר החדש מוצא את הכוח הפנימי שלו באמצעות מערכת ה-X-MODE. היא מופעלת בלחיצת כפתור ומעניקה לפורסטר החדש את אותה תוספת יכולת שדרושה כדי לאפשר לו להתמודד עם תנאי דרך מאתגרים ומזג אוויר קשים.

### 2 תכנון הנדסי מתקדם

הפורסטר תוכנן כדי לסייע לך להתגבר על מדרגות, סלעים, עצים ומכשולים אחרים שבהם אתה עשוי להתקל, מבלי שהוא ייתקע או ייגרם לו נזק. ככל שהמכשול גדול יותר, כך דרושות זווית גישה ונטישה גדולות יותר כדי למנוע נזק לפגוש הקידמי והאחורי. עם זוויות גישה ונטישה אופטימליות ומרווח גחון המעניק זווית בטן<sup>2</sup> מרבית, יש סיכוי קטן שרכבך יתיישב על הגחון.

### 1 מערכת X-MODE<sup>1</sup>

#### ובקרת ירידה במורד<sup>1</sup>

האות X מציינת תוספת של יכולת לכל נהג, כמעט בכל תוואי שטח. בלחיצת כפתור מערכת X-MODE לוקחת פיקוד על המנוע, תיבת ההילוכים, מערכת AWD, הבלמים ורכיבים אחרים, כדי לנווט בבטחה בכבישים גרועים ועל משטחים חלקלקים ולהעניק ביטחון עצמי מרבי. בנסיעה בירידות מאתגרות בשטח, מגבירה מערכת בקרת ירידה במורד את הביטחון גם בירידות התלולות ביותר על ידי שמירה על קצב התקדמות קבוע ומבוקר, כך שהנהג יכול להתמקד יותר בהיגוי הרכב ופחות בבלימה.

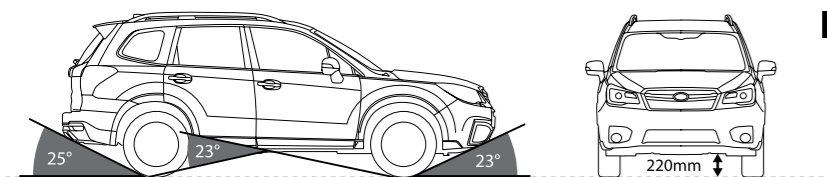

זווית נטישה      זווית בטן<sup>2</sup>      זווית גישה      מרווח גחון

<sup>1</sup>סטנדרט בדגם 2.0X CVT, 2.0X CVT, 2.0XT Turbo CVT-I

<sup>2</sup>בדגם 2.0XT Turbo CVT הזווית היא 22 מעלות.



## נולד לחקור. עוצב לטייל.

בטבע עליך להתאים את עצמך כדי לשרוד. הפורסטר החדש הוא כזה. עם חוויית נהיגה יוצאת דופן, עיצוב חדש ותחושה יוקרתית בתא הנוסעים ומחוצה לו. לאן שתיקח אותו הפורסטר החדש הוא בעל הכושר הטוב ביותר, מצליח לכבוש את סביבתו באמצעות הגמישות והמראה המיוחד שלו.





## להרגיש בבית. על הכביש.

החלל הפנימי של הפורסטר, שעוצב מחדש מתוך חשיבה על סגנון חיים דינמי, הוא מקום נפלא להתחיל את ההרפתקה שלך. כל המאפיינים השימושיים של הפורסטר ממוקמים בדיוק במקום שבו אתה זקוק להם, ברגע שאתה זקוק להם. עם חומרים איכותיים ועיצוב חדש, הוא מתוכנן להפוך את המשימות לפשוטות יותר ואת הנהיגה לנוחה יותר.

# חקור את עולמך.

נסיעה בכביש אינה מחייבת אותך להשאיר את הכול מאחור. הישאר מחובר, אך ללא הסחות דעת ועם טכנולוגיה אינטואיטיבית וקלה לשימוש. הפורסטר מאפשר לך להישאר מקושר באמצעות מערכות מידע, בידור ושמע הנשלטות בקצות אצבעותיך או באמצעות קולך. יחד עם קישוריות לטלפון החכם iPhone-1<sup>1</sup>, אתה מחובר תמיד לחבריך או לרשימות המוסיקה שלך.

## 1 לוח השעונים

לוח השעונים של הפורסטר מתוכנן לספק מידע במהירות ובקלות. מד המהירות ומד הסל"ד ברורים וקריאים כדי לסייע לך להתמקד יותר בכביש שלפניך.

## 3 שליטה באמצעות צג מגע<sup>2</sup>

השתמש בצג המגע כדי לשלוט בקלות במוזיקה שלך, בדיוק כמו בטלפון החכם. חבר את הטלפון החכם באמצעות Bluetooth<sup>5</sup> או שקע USB, ותוכל לבחור במוזיקה שלך ישירות מצג המגע.

## 5 זיהוי קולי<sup>3</sup>

הפורסטר שלך מציע כעת יותר אפשרות לתפעול ללא מגע יד מאשר אי פעם, הודות למערכת הזיהוי קולי<sup>3</sup>. חבר את הטלפון החכם לפורסטר שלך כדי שתוכל לבצע שיחות ולנגן מוזיקה ללא מגע יד.

## 2 מחשב דרך צבעוני רב שימושי<sup>4</sup>

נתונים חיוניים אודות הנסיעה מוצגים בלחיצת כפתור על גבי מחשב הדרך הצבעוני הממוקם בחלק העליון של הקונסולה המרכזית. התצוגה כוללת נתונים מתקדמים אודות ביצועי איכות הסביבה והחיסכון בדלק ואף מאפשרת לך להשוות את החיסכון בדלק בין נסיעות שונות.

## 4 מערכת שמע איכותית<sup>4</sup>

מערכת זו תוכננה על מנת להעניק ביצועי שמע אולטימטיביים. ארבעה רמקולים ממוקמים בחלק הקידמי ושני רמקולים בדלתות האחוריות.

## 6 מתגי שליטה על גלגל ההגה

מתגים על גלגל ההגה מביאים את השליטה במערכת השמע לקצות אצבעותיך. דיבורית Bluetooth<sup>5</sup> מתקדמת מתחברת לטלפון החכם שלך כדי לאפשר לך להתמקד בכביש.



<sup>1</sup> Apple, iPhone, iPod הם סימנים מסחריים רשומים של חברת Apple Inc. AppStore הוא סימן שירות של חברת Apple Inc.

<sup>2</sup> הנהג אחראי תמיד לנהוג בצורה בטוחה ובתשומת לב. אנה המנע מתפעול צג המגע בשעת הנהיגה.

<sup>3</sup> זיהוי הקולי פועל בשפות מסוימות בלבד ואינו מסוגל לפעול בכל שפה.

<sup>4</sup> סטנדרט בדגם 2.0X CVT, 2.0X CVT, 2.0X Turbo CVT.

<sup>5</sup> Bluetooth הוא סימן מסחרי רשום של חברת Bluetooth SIG, Inc. מארה"ב.

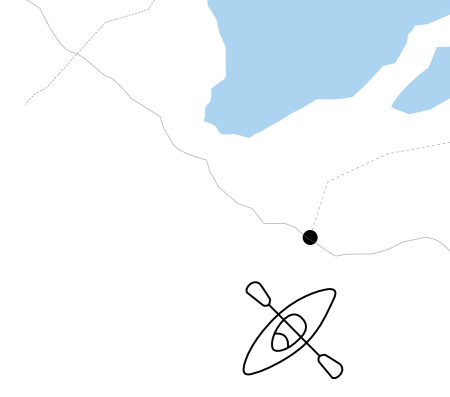

## תומך בכל דבר שאתה אוהב לעשות.

הפורסטר ערוך היטב לעמוד בסגנון החיים שלך, מחופשות מתוכננות ועד למסעות רגליים ספונטניים. תא המטען רחב במיוחד ומסוגל להכיל ארבע מזוודות גדולות וכן את ציוד ההרפתקאות שלך. דלת תא מטען חשמלית<sup>1</sup>, פתחי דלתות רחבים וספי צד נמוכים מקלים על ההעמסה והפריקה. כשצריך להוביל פריטים ארוכים יותר, המושבים האחוריים מתקפלים למצב שטוח ומפוצלים ביחס 60:40.

<sup>1</sup>סטנדרט בדגם 2.0T Turbo CVT





## טכנולוגיית הליבה של סובארו מנוע הבוקסר של סובארו



מעט מאוד דגמי SUV אחרים מסוגלים לנסוע עם רמת הביטחון והתגובה שהפורסטר מעניק והסיבה העיקרית לכך נמצאת מתחת למכסה המנוע - מנוע הבוקסר של סובארו. המבנה האופקי של המנוע ממקם את הבוכנות בזווית של 180 מעלות זו לזו, לקבלת פרופיל נמוך ושטוח יותר מאשר סוגי מנועים אחרים. דבר זה מעניק למנוע ולכן לרכב כולו, מרכז כובד נמוך יותר ותחושת איזון טובה יותר. יתר על כן, התנועה המנוגדת של הבוכנות גורמת לכך שהן מאזנות זו את זו באופן טבעי כדי להפחית רעידות.

### מנוע הבוקסר של סובארו בנפח 2.0 ליטר 180 סמס

הספק מרבי: 150 כ"ס / 6,200 סל"ד  
 מומנט מרבי: 20.2 קג"מ / 4,200 סל"ד  
 צריכת דלק משולבת\*: 14.4 ק"מ / ל" (MT)  
 15.3 ק"מ / ל" (CVT)  
 פליטת CO<sub>2</sub>: 160 ג' / ק"מ (MT)  
 150 ג' / ק"מ (CVT)

### מנוע הבוקסר של סובארו בנפח 2.0 ליטר טורבו 180 סמס

הספק מרבי: 240 כ"ס / 5,600 סל"ד  
 מומנט מרבי: 35.7 קג"מ / 2,400-3,600 סל"ד  
 צריכת דלק משולבת\*: 11.7 ק"מ/ל"  
 פליטת CO<sub>2</sub>: 197 ג'/ק"מ

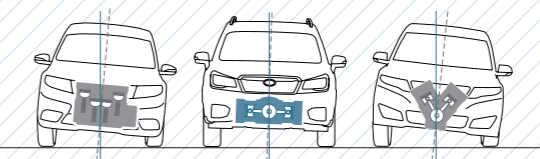

### ביצועים לטווח ארוך

התכנון השטוח של המנוע הוא קשיח ומאוזן מטבעו כדי להעניק ביצועי עמידות ואמינות ומייצר פחות רעידות מאשר מנוע בתצורת V או מנוע טורי מאותו סגמנט.

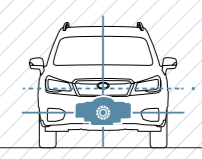

### יציבות משופרת

מכיוון שהמנוע בעל פרופיל שטוח יותר וממוקם נמוך יותר בשלדה, הרכב כולו מאוזן בצורה יציבה יותר ובעל התנגדות גבוהה יותר לגלגול מאשר צורות מבנה אחרות.

צריכת הדלק ופליטות CO<sub>2</sub>: על פי תקן W/45/2015-2007/EC715.

## מערכת הנעה כפולה קבועה סימטרית לכל הגלגלים



שליטה מביאה לביטחון ויציבות מייצרת זריזות מלהיבה בפורסטר. כלי הרכב של סובארו מצטיינים בהשראת ביטחון מאחורי ההגה, הודות לשילוב הייחודי של מערכת AWD סימטרית המשודכת למנוע הבוקסר של סובארו בעל איזון ייחודי. המערכת מעבירה כוח לכל ארבעת הגלגלים, כל הזמן, להענקת שליטה משופרת בכל דרך ובתנאים קשים. מערכת ה-AWD בעלת איזון מעולה בין שני הצדדים והתנהגות כביש מדויקת, בשל העובדה שהרכיבים העיקריים שלה מסודרים על ציר האורך של הרכב ומרכז הכובד הנמוך מקנה חוויית נהיגה מתגמלת במיוחד. היתרונות הייחודיים של מערכת AWD סימטרית, מעניקים התנהגות כביש יוצאת מן הכלל ומסייעים לך להימנע בצורה טובה יותר מסכנות.

### מתלים

להתנהגות כביש יוצאת דופן ויכולת בסוגים שונים של תנאי דרך, מצויד הפורסטר במתלים קידמיים ואחוריים מתקדמים. הם מכילים לשכך את הנהיגה בכבישים חלקים או בדרכים משובשות והופכים את הפורסטר לרכב רב שימושי אמיתי. בדגם 2.0X Turbo CVT, המתלים פועלים כדי לרסן רעידות ולהפחית את זוויות הגלגול של המרכב. בנוסף בדגם 2.0X Turbo CVT, תת-מסגרת אחורית מעניקה בסיס קשיח יותר למתלים האחוריים, דבר שמעניק נסיעה מבוקרת יותר והיגוי מגיב יותר.

## מערכת AWD + Lineartronic CVT עם חלוקת מומנט אקטיבית

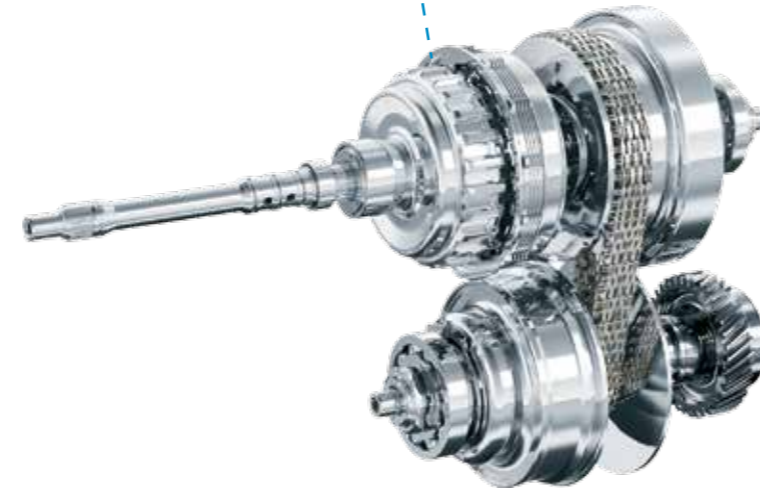

### 1\*SI-DRIVE

מערכת SI-DRIVE מסוגלת להתאים את תגובת מערכת ההינע לסגנון הנהיגה שלך, לתנאי הדרך או לכל מצב נהיגה, לפי בקשתך. היא ממפה מחדש במהירות את תגובת המצערת ואופן החלפת ההילוכים כדי לוודא שבכל מצב יעמדו לרשותך הביצועים הטובים ביותר.

לקבלת תגובה מיידית לתנאי הדרך המשתנים, משתמשת תיבת ההילוכים הרציפה Lineartronic CVT בשרשרת במקום ברצועה - כדי לאפשר טווח יחסי העברה גדול יותר לשיפור הביצועים והחיסכון וכן תגובה מהירה יותר לפקודות המצערת ובשילוב מערכת AWD עם חלוקת מומנט אקטיבית, המגיבה לתנאי האחיזה, לתיבת ההילוכים ולפקודות הנהג על-ידי שליטה רציפה בחלוקת המומנט בין הסרן הקידמי לאחורי.

### מצב Sport Sharp\*2

מצב Sport Sharp מתמקד בזמינות הכוח ומפיק את הפוטנציאל המרבי מהמנוע. במצב זה, המנוע מגיב בצורה ישירה לדוושת ההאצה לקבלת תחושת כוח חזקה יותר בשעת האצה. השתמש במנופי העברת ההילוכים במצב Sport Sharp כדי להעצים את השליטה בביצועי המנוע באמצעות שמונה יחסי העברה - כמו תיבת הילוכים בעלת שמונה יחסי העברה - לנהיגה ספורטיבית וחוייתית במיוחד.



### מצב Sport

מצב Sport מעניק ביצועי מנוע נמרצים בכל מהירות נסיעה. תוכל לחוש מיד בתגובה מיידית ועתירת מומנט.



### מצב Intelligent

מערכת SI-DRIVE מפעילה את מצב Intelligent לקבלת תגובת נהיגה מיידית אך חסכונית. מיפוי המצערת מאזן בין תגובה נמרצת לבין חיסכון בדלק לקבלת רמת שליטה משופרת.



1\* סטנדרט בדגם 2.0X CVT, 2.0XS CVT, 2.0X Turbo CVT.

2\* מערכת SI-DRIVE בעלת 3 מצבים (מצב Sport Sharp, מצב Sport Intelligent) זמינה בדגם 2.0X Turbo CVT. דגם 2.0X CVT ו-2.0XS CVT זמינים עם מערכת SI-DRIVE בעלת 2 מצבים (מצב Sport Intelligent).





## החזון שלנו, הבטיחות שלך.

כדי לסייע לך למנוע תאונה ולהגן עליך כאשר היא בלתי נמנעת, הפורסטר מצויד במגוון רחב של מערכות בטיחות אקטיבית ופסיבית. הבטיחות האקטיבית של סובארו מסייעת לך לעקוף את הסכנות באמצעות התנהגות כביש צפויה, שליטה מדויקת, שדה ראייה רחב וגבוה בשילוב טכנולוגיות מתקדמות המסייעות למנוע תקריות לפני שהן קורות. מערכות הבטיחות הפסיבית כוללות כריות אוויר הממוקמות בצורה סימטרית, מושבים קידמיים עם משענות ראש מתכווננות המפחיתות פגיעות מסוג "צליפת שוט", דוושות קורסות וחגורות בטיחות בעלות 3 נקודות עיגון - כולן שם כדי להגן עליך אם הבלתי צפוי יקרה.

# בטיחות פסיבית

## מסגרות חיזוק בצורת טבעת

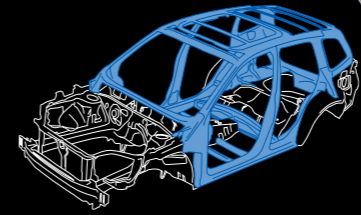

מסגרות חיזוק בצורת טבעת מבטות מחזקות את הגג, הדלתות, העמודים והרצפה של תא הנוסעים. תכנון זה מסייע להסיט ולפזר את אנרגיית הפגיעה הרחק מיושבי הרכב בעת התנגשות על-ידי שימוש בחומרים בעלי חוזק מתיחה גבוה במיקומים אסטרטגיים. למרות שהמסגרת חזקה יותר ובעלת קשיחות פיתול מוגברת, היא עדיין קלת משקל.

# בטיחות אקטיבית

## שדה ראייה

עם שדה ראייה שולט לכל הכיוונים וראות לפנים ולאחור ברמה הגבוהה ביותר בסגמנט, הפורסטר שומר על ערנות ונינוחות הנהג בכבישים צרים ובמקומות צפופים. באמצעות תכנון מחדש של קורה A בשילוב חלונות צד משולשים בדלתות הקידמיות, הפחתנו עד למינימום את גודל השטחים המתים. מראות הצד ממוקמות על הדלתות כדי לייצר שדה ראייה פתוח להפליא.

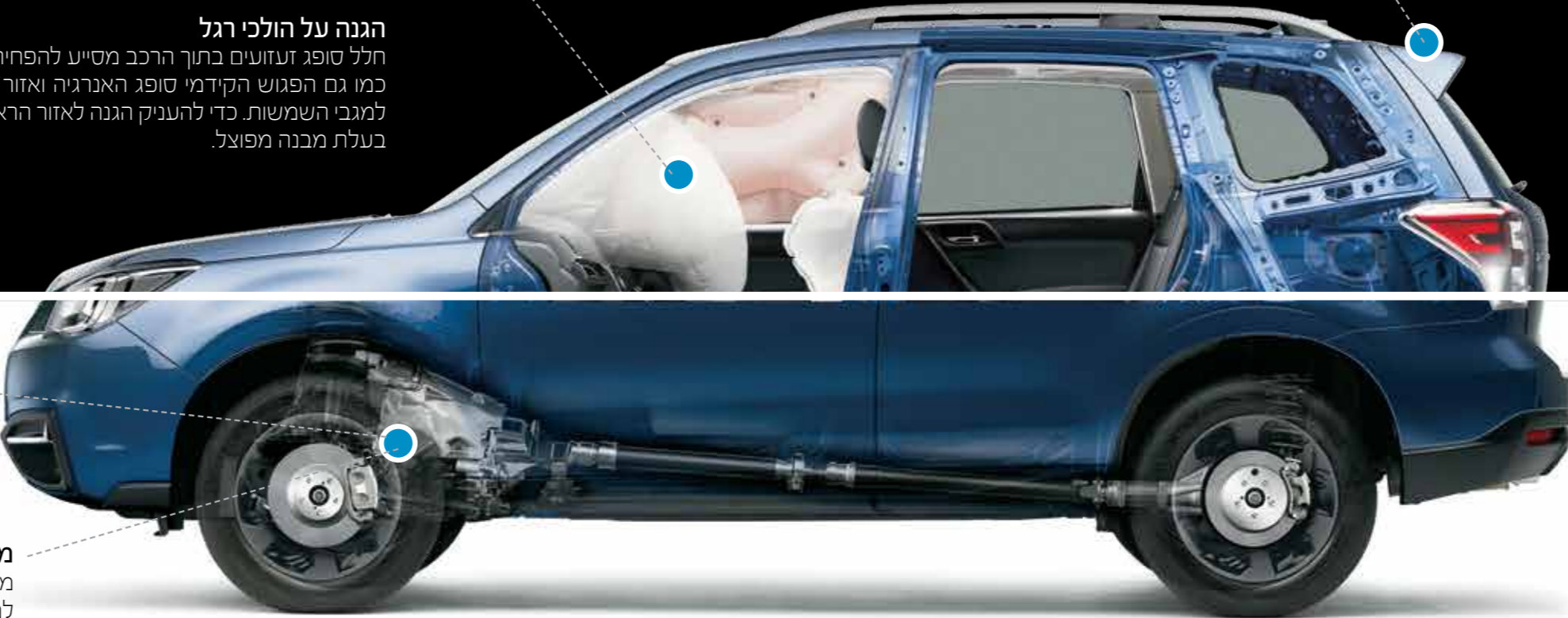
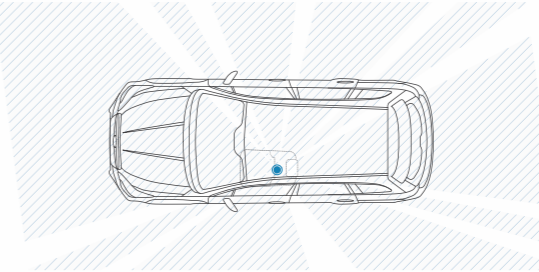

## הגנה על הולכי רגל

חלל סופג זעזועים בתוך הרכב מסייע להפחית פציעות של הולכי רגל, כמו גם הפגוש הקידמי סופג האנרגיה ואזור שתוכנן במיוחד מסביב למגבי השמשות. כדי להעניק הגנה לאזור הראש, נעשה שימוש בחזית בעלת מבנה מפוצל.

## מערכת הבלימה

מערכת בלמי הדיסק בכל ארבעת הגלגלים מתוגברת על ידי מערכת למניעת נעילת גלגלים (ABS) הכוללת מערכת לחלוקה אלקטרונית של כוחות הבלימה (EBD), כדי לסייע לחלק את כוח הבלימה בין ארבעת הגלגלים בהתאם לצורך וכן בסיוע לבלימת חירום ומערכת לבלימה תחת עומס לשליטה מיטבית במצבי בלימת חירום. הפורסטר מצויד גם במערכת עזר לזינוק בעלייה המסייעת למנוע התדרדרות לאחור בעת תחילת נסיעה בשיפוע. דגם 2.0xT Turbo CVT כולל בלמי דיסק מאווררים מלפנים ובלמי דיסק מאווררים מאחור, לביצועי בלימה טובים עוד יותר.

\* SRS: מערכת ריסון משלימה ואפקטיבית בשימוש יחד עם חגורות הבטיחות.

## דירוג של 5 כוכבים במבחני הריסוק האירופאים, Euro NCAP



סובארו פורסטר זכה בציון המרבי של חמישה כוכבי בטיחות בסבב האחרון של מבחני הבטיחות של Euro NCAP.

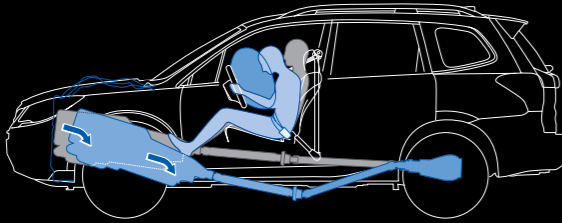

## מבנה המגן על תא הנוסעים

סובארו עושה מעל ומעבר למקובל כשמדובר בבטיחות שלך. במקרה של התנגשות חזיתית, מנוע הבוקסר של סובארו ותיבת ההילוכים מתוכננים להימנע מחדירה לתא הנוסעים, להגנתך.

## מערכת בקרת יציבות דינמית

מערכת בקרת יציבות דינמית (VSC) מנטרת ומנתחת באמצעות מערך חיישנים אם הרכב שומר על כיוון ההתקדמות שנבחר על-ידי הנהג. אם צמיג מאבד אחיזה או פנייה מהירה גורמת לרכב לסטות מהנתיב הרצוי, מתאימה המערכת את חלוקת המומנט של מערכת ה-AWD, הספק המנוע והבלימה של כל גלגל בנפרד כדי לסייע בשמירה על כיוון ההתקדמות הרצוי.

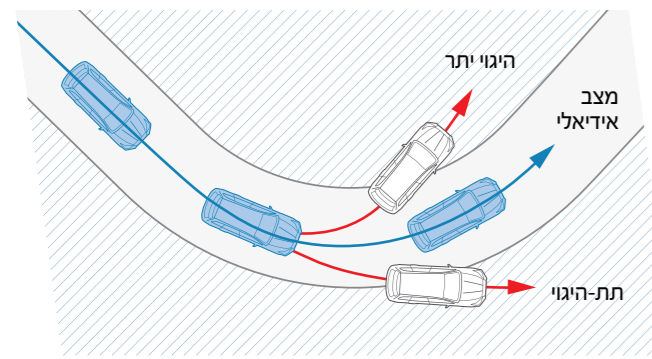



**1 פנסי LED ראשיים עוקבי פנייה (SRH)\*1**  
 בעת נסיעה בעיקול בשעות החשיכה, הכיוון שאליו מאירים הפנסים הראשיים משתנה בהתאם לסיבוב גלגל ההגה, כדי להבטיח שדה ראייה טוב יותר.

**2 חישוקי סגסוגת קלה 18 אינץ'\***  
 דגם 2.0XT Turbo CVT מצויד בחישוקי סגסוגת קלה מרובי זרועות בקוטר 18 אינץ' עם צמיגים במידה 225/55R18.

**3 חיישן גשם\***  
 חיישן הגשם מזהה את טפטוף הגשם על השמשה הקידמית ומתאים את מהירות הניגוב וההשהיה בהתאם.

**4 מערכת שטיפה לפנסים הראשיים**  
 מתזים נשלפים מרססים מים בלחץ גבוה כדי לשמור על ביצועים מיטביים של הפנסים הראשיים.

**5 פנסי ערפל**  
 פנסי ערפל עם מחזיר אור בעלי אלומה רחבה ושטוחה לשיפור הבטיחות.

**6 חלון גג פנורמי חשמלי\***  
 חלון הגג החשמלי גדול במיוחד, נפתח פנימה ומצויד בוילון המעניק שדה ראייה פנורמי ומשב רוח מרענן ליושבים מלפנים ומאחור.



**7 פתיחה ללא מפתח עם התנעה באמצעות כפתור\***  
 השלט הרחוק מעניק לך גישה נוחה ללא מפתח. עליך רק לאחוז בידית הדלת כדי לפתוח את הנעילה ולהניע באמצעות כפתור הנעה.

**8 גלגל הגה מתכוונן לארבעה כיוונים**  
 כדי לסייע לך להשיג תנוחת נהיגה אופטימלית, גלגל ההגה מתכוונן למעלה ולמטה, פנימה והחוצה.

**9 מושב נהג חשמלי מתכוון לשמונה כיוונים\***  
 מושב זה מאפשר לך למצוא במהירות תנוחת ישיבה נוחה באמצעות כיוון חשמלי ל-8 כיוונים. בדגם 2.0XT Turbo CVT עם ריפודי עור, נוספו גם 2 זיכרונות למושב הנהג.

**10 שלושה שקעי 12V**  
 מקורות חשמל נוספים נמצאים בהישג יד נוח עם שקעי 12V הממוקמים בתא בקונסולה הקידמית, בקונסולה המרכזית ובאזור תא המטען.

**11 קיפול מושבים בנגיעה אחת\***  
 מתגים בתא המטען מקפלים את שני חלקי גב המושב האחורי המפוצל ביחס 40/60, כדי להגדיל את מרחב תא המטען בקלות ובנוחות.

**12 בקרת אקלים מפוצלת לנהג ולנוסע\***  
 מערכת זו מסייעת לשמור על הטמפרטורה הרצויה בתא הנוסעים מאפשרת לנהג ולנוסע הקידמי לבחור טמפרטורות שונות.

\*1 סטנדרט בדגם 2.0XT Turbo CVT

\*2 סטנדרט בדגם 2.0XS CVT-1, 2.0XT Turbo CVT

\*3 סטנדרט בדגם 2.0X CVT, 2.0XS CVT, 2.0XT Turbo CVT

דגם	2.0Z		2.0X	2.0XS	2.0XT TURBO
	ידני	אוטו' רציפה	אוטו' רציפה	אוטו' רציפה	אוטו' רציפה
מנוע					
דגם	FB20		FA20		
סוג	שטוח, 4 צילינדרים, אטמוספרי בנזין				
קדח x מהלך (מ"מ)	90.0X84.0		86.0X86.0		
נפח מנוע (סמ"ק)	1,995		1,998		
יחס דחיסה	10.5		10.6		
מערכת דלק	הזרקת דלק רב נקודתית				
מיכל דלק (ל')	60				
ביצועים					
הספק מירבי (כ"ס/סל"ד)	6,200/150		5,600/240		
מומנט מירבי (קג"מ/סל"ד)	4,200/20.2		2,400-3,600/35.7		
מהירות מקסימלית (קמ"ש)	190	192	221		
האצה 0-100 (ש')	10.6	11.8	7.5		
צריכת דלק					
עירוני (ק"מ/ל')	11.7	12.3	8.9		
משולב (ק"מ/ל')	14.4	15.3	11.7		
בין עירוני (ק"מ/ל')	16.6	18.1	14.2		
פליטת CO2 משולבת (ג"/ק"מ)	160	150	197		
הנעה					
סוג	דיפרנציאל מרכזי משולב מגביל החלקה ויסקוזי	הנעה כפולה קבועה עם חלוקת מומנט אקטיבית			



דגם	2.0Z		2.0X	2.0XS	2.0XT TURBO
	ידני	אוטו' רציפה	אוטו' רציפה	אוטו' רציפה	אוטו' רציפה
מידות					
אורך (מ"מ)	4,610		4,595		
רוחב (מ"מ)	1,795				
גובה (מ"מ)	1,735				
בסיס גלגלים (מ"מ)	2,640				
מפשק סרנים קידמי (מ"מ)	1,545				
מפשק סרנים אחורי (מ"מ)	1,550				
מרווח גחון (מ"מ)	220				
נפח תא מטען (ל')	505		488		
משקל עצמי כולל נהג (ק"ג)	1,478	1,512	1,525	1,616	
תיבת הילוכים					
סוג	ידנית 6 הילוכים	אוטומטית רציפה עם שרשרת			
יחס העברה במצב D	-	3.581-0.570			
יחס העברה הילוך 1	3.818	-			
יחס העברה הילוך 2	1.947	-			
יחס העברה הילוך 3	1.296	-			
יחס העברה הילוך 4	1.029	-			
יחס העברה הילוך 5	0.825	-			
יחס העברה הילוך 6	0.738	-			
יחס העברה במצב R	4.072	3,667			
יחס העברה סופי	4.444	3,900			
מרכב					
היגוי	הגה כוח מתוגבר חשמלית				
מתלה קידמי	מתלים נפרדים מסוג מק'פרסון				
מתלה אחורי	מתלים נפרדים מסוג עצמות עצה כפולות				
רדיוס סיבוב (מ')	5.3				
בלמים קידמיים	צלחות בילום מאווררות				
בלמים אחוריים	צלחות בילום רגילות	צלחות בילום מאווררות			
מידות צמיגים	225/60R17 ,17X7"	225/55R18 ,18X7"			

דגם	2.0Z		2.0X	2.0XS	2.0XT TURBO
	ידני	אוטו' רציפה	אוטו' רציפה	אוטו' רציפה	אוטו' רציפה
איבזור חימוני					
פנסי הלוגן קידמיים	•		•	•	
פנסי LED ראשיים עם כיוון גובה אוטומטי					•
SRH - פנסים עוקבי פניה					•
מתזים לפנסים	•		•	•	•
פנסי ערפל קידמיים	•		•	•	•
DRL - תאורת יום	•		•	•	•
פנסים אחוריים בשילוב LED	•		•	•	•
פנס ערפל אחורי	•		•	•	•
מראות צד בצבע הרכב	•		•	•	•
קיפול חשמלי למראות צד	•		•	•	•
איתות מובנה במראות צד	•		•	•	•
שמשות אחוריות כהות	•		•	•	•
פגוש קידמי ספורטיבי					•
חישוקי פלדה 17 אינץ'	•		•	•	
חישוקי סגסוגת קלה 17 אינץ'		•			
חישוקי סגסוגת קלה 18 אינץ'					•
חלון גג פנורמי				•	•
פסי אורך שחורים					•
פסי אורך מוכספים				•	•
ספוילר אחורי מובנה בדלת תא המטען				•	•
אנטנת גג בצורת סנפיר				•	•
מפלס אחורי יחיד				•	•
מפלס אחורי כפול					•
סופית למפלס אחורי				•	•
קישוטי כרום בסף דלתות תחתון					•

דגם	2.0Z		2.0X	2.0XS	2.0XT TURBO
	ידני	אוטו' רציפה	אוטו' רציפה	אוטו' רציפה	אוטו' רציפה
מושבים וגימור					
לוח שעונים עם תאורה לבנה	•		•	•	•
מסך 3.5 אינץ' צבעוני בלוח שעונים					•
גלגל הגה מצופה עור	•		•	•	•
ידית הילוכים מצופה עור	•		•	•	•
מסגרת שחורה עם מעטפת עור לידית הילוכים					•
ריפודי בד מהודרים	•		•	•	
ריפודי עור יוקרתיים					•
כיוון מושב נהג ידני ל-6 כיוונים	•		•		
כיוון מושב נהג חשמלי ל-8 כיוונים				•	•
2 זיכרונות למושב נהג					•
מושבים אחוריים מפוצלים 40/60	•		•	•	•
כיוון משענת גב במושבים אחוריים				•	•
קיפול מהיר למושבים אחוריים				•	•
כיס איחסון בגב מושב נוסע קידמי	•		•	•	
כיס איחסון בגב מושב נהג					•

דגם	2.0Z		2.0X	2.0XS	2.0XT TURBO
	ידני	אוטו' רציפה	אוטו' רציפה	אוטו' רציפה	אוטו' רציפה
נוחות ושימושיות					
4 חלונות חשמל	•		•	•	•
חלון נהג ונוסע קידמי אוטומטיים	•		•	•	•
KEYLESS - פתיחה והנעה ללא מפתח					•
נעילה מרכזית לכל הדלתות	•		•	•	•
תאורת מפות	•		•	•	•
תאורה בתא המטען	•		•	•	•
סוככי שמש כפולים	•		•	•	•
תא איחסון עליון	•		•	•	•
תא איחסון מרכזי עם מגש אמצעי	•		•	•	•
משענת יד אמצעית מתכווננת			•	•	•
משענת יד מרכזית במושב האחורי			•	•	•
דיפונים בגימור שחור	•		•	•	•
2 מחזיקי כוסות בקונסולה מרכזית	•		•	•	•
2 מחזיקי כוסות במשענת אחורית			•	•	•
תא איחסון למפות ובקבוק בדלתות	•		•	•	•
פתיחת דלתית הדלק מתא הנוסעים	•		•	•	•
2 שקעי 12V בתא נוסעים	•		•	•	•
שקע 12V בתא מטען	•		•	•	•
דלת תא המטען נפתחת חשמלית					•
כיוון גובה פתיחת דלת תא המטען					•
פתיחת דלת תא המטען מתא הנוסעים					•
4 עוגנים לציוד בתא המטען	•		•	•	•
כיסוי נגלל לתא המטען	•		•	•	•

דגם	2.0Z		2.0X	2.0XS	2.0XT TURBO
	ידני	אוטו' רציפה	אוטו' רציפה	אוטו' רציפה	אוטו' רציפה
בקרת אקלים					
בקרת אקלים מפוצלת לנהג ונוסע				•	•
יציאות מיזוג מתחת למושבים קידמיים	•		•	•	•
חימום למושבים קידמיים				•	•
חיישני גשם ותאורה				•	•
מפשר אדים לחלונות קידמיים	•		•	•	•
מפשר אדים לחלון אחורי עם טיימר	•		•	•	•

דגם	2.0Z		2.0X	2.0XS	2.0XT TURBO
	ידני	אוטו' רציפה	אוטו' רציפה	אוטו' רציפה	אוטו' רציפה
שמע ובידור					
מולטימדיה מקורית 6.2 אינץ' עם 4 רמקולים	•		•		
מולטימדיה מקורית 7 אינץ' עם 6 רמקולים				•	•
הפעלה קולית למולטימדיה מקורית	•		•	•	•
שליטה מההגה על הרדיו וה-BT	•		•	•	•
דיבורית BLUETOOTH מובנית	•		•	•	•
שקע USB-I AUX בתא איחסון מרכזי	•		•		
שקע 2XUSB-I AUX בתא איחסון מרכזי				•	•
מצלמת רוורס צבעונית מקורית				•	•

דגם	2.0Z		2.0X	2.0XS	2.0XT TURBO
	ידני	אוטו' רציפה	אוטו' רציפה	אוטו' רציפה	אוטו' רציפה
מחשב דרך וכלי שליטה					
מחשב דרך דיגיטלי	•		•		
מחשב דרך צבעוני רב שימושי				•	•
גלגל הגה מתכוון לגובה ולעומק	•		•	•	•
מנופי העברת הילוכים מגלגל ההגה				•	•
שליטה מההגה על בקרת השיוט	•		•	•	•
דוושות אלומיניום					•

דגם	2.0Z		2.0X	2.0XS	2.0XT TURBO
	ידני	אוטו' רציפה	אוטו' רציפה	אוטו' רציפה	אוטו' רציפה
בקרות אקלים					
בקרת אקלים מפוצלת לנהג ונוסע					•
יציאות מיזוג מתחת למושבים קידמיים	•				•
חימום למושבים קידמיים					•
חיישני גשם ותאורה					•
מפשיר אדים לחלונות קידמיים	•				•
מפשיר אדים לחלון אחורי עם טיימר	•				•

דגם	2.0Z		2.0X	2.0XS	2.0XT TURBO
	ידני	אוטו' רציפה	אוטו' רציפה	אוטו' רציפה	אוטו' רציפה
חווית הנהיגה					
X-MDOE - תוכנית ייעודית לשטח					•
HDC - בקרת ירידה במידרון					•
AVH - מערכת עזר לזינוק בעליה	•				•
SI-DRIVE נשלט מההגה עם 2 מצבים					•
SI-DRIVE נשלט מההגה עם 3 מצבים					•

דגם	2.0Z		2.0X	2.0XS	2.0XT TURBO
	ידני	אוטו' רציפה	אוטו' רציפה	אוטו' רציפה	אוטו' רציפה
בטיחות					
2 כריות אוויר קידמיות	•				•
2 כריות אוויר צידיות לנהג ונוסע	•				•
2 כריות אוויר וילון צידיות	•				•
כרית אוויר לברכי הנהג	•				•
קורות חיזוק מובנות בדלתות	•				•
מערכת הגה קורסת בזמן תאונה	•				•
משענות ראש נהג ונוסע מתכווננות	•				•
3 משענות ראש אחוריות	•				•
התראה על אי חגירה של הנהג	•				•
התראה על אי חגירה של הנוסעים	•				•
כיוון גובה חגורות קידמיות	•				•
3 נקודות עגינה לחגורות אחוריות	•				•
דוושות קורסות בזמן תאונה	•				•
מערכת ABS	•				•
מערכת EBD	•				•
מערכת BAS - עזר בבלימה	•				•
מערכת VDC - בקרת יציבות	•				•
מערכת TC - בקרת משיכה	•				•
התקן ISO-FIX מובנה במושב אחורי	•				•
אימוביליזר מקורי	•				•

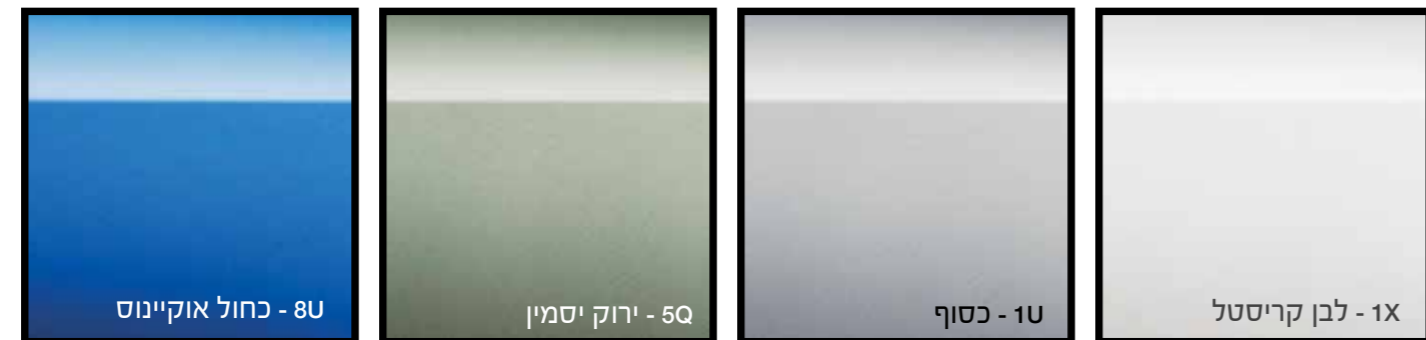

צבעי רכב



צבעי ריפוד

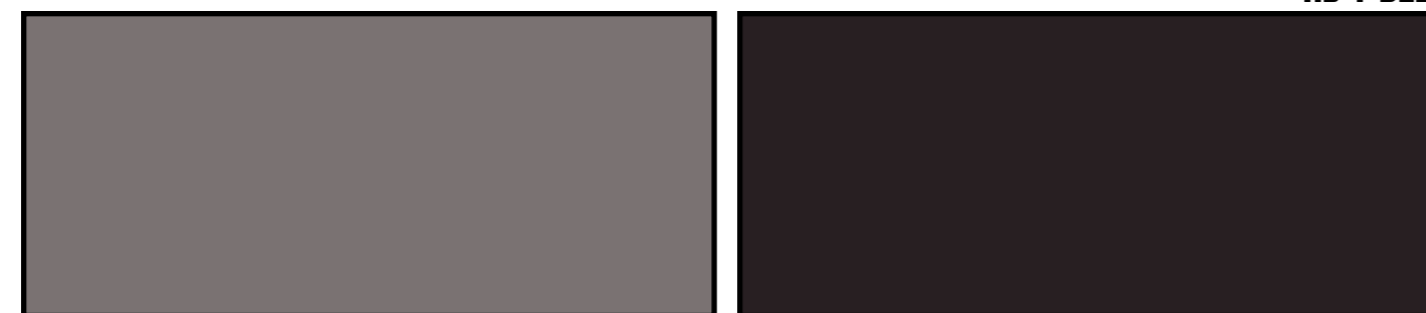

הצבעים במפרט הינם להמחשה בלבד. הצבעים יכולים להשתנות ללא הודעה מוקדמת ולפי מלאי והגדרות היצרן. ט.ל.ח.

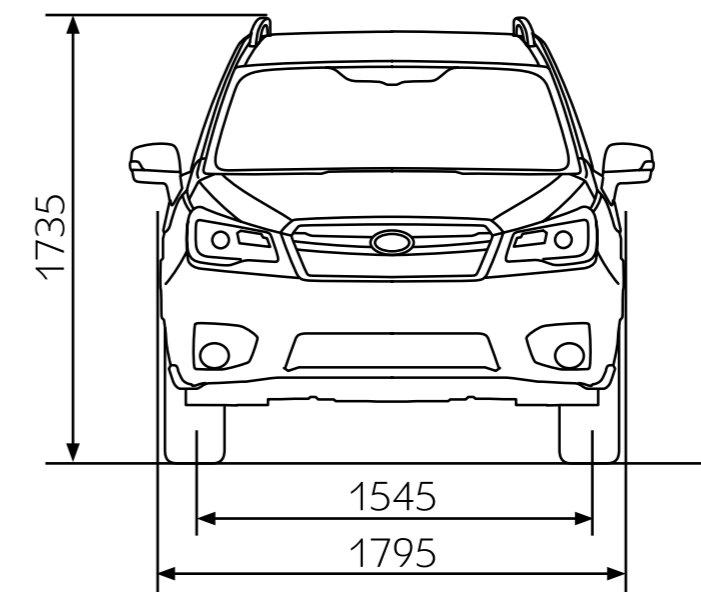
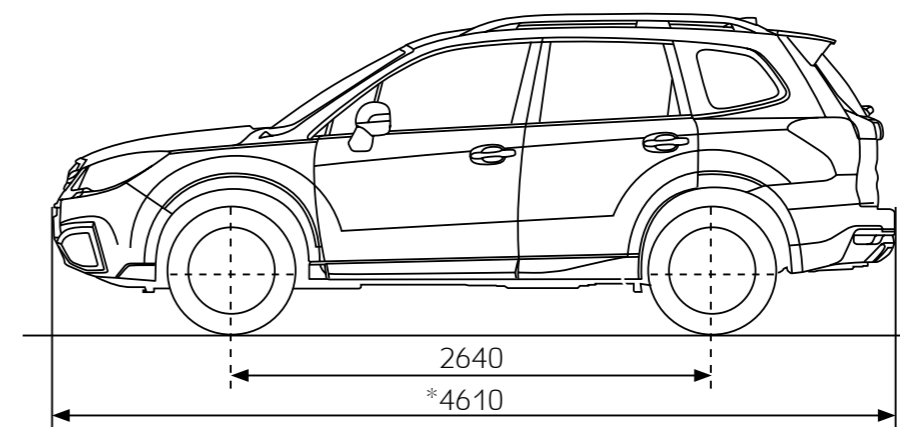

\* בדגם 2.0T Turbo CVT, האורך הינו 4595.





# SUBARU

WE BELIEVE IN 4X4

\*6263  
www.subaru.co.il



יודגש כי צריכת הדלק בפועל עשויה להיות שונה מהמצוין לעיל היות והיא מושפעת מאופי הנהיגה והשימוש ברכב, תנאי הדרך, מזג האוויר ומגורמים נוספים. למידע נוסף, נא לפנות לנציג המכירות. החברה שומרת לעצמה את הזכות לשנות ו/או לשפר את מפרטי ו/או אביזרי הרכב ללא הודעה מוקדמת. 5 שנות אחריות בכפוף לתנאי חוברת האחריות המלאה של הרכב. התמונות להמחשה בלבד, ט.ל.ח.

רמת האבזור הבטיחותי



קוד דגם	תיאור דגם	רמת האבזור הבטיחותי
325, 327, 328, 324, 326	2.0Z 6MT, 2.0Z CVT, 2.0X CVT, 2.0XS CVT, 2.0XT TURBO CVT	6

- פירוט מערכות הבטיחות המותקנות ברכב ברמת גימור 2.0X / 2.0XS / 2.0XT TURBO CVT**
- 7 כריות אוויר
  - בקרת סטייה מנתיב
  - חיישני לחץ אוויר
  - ניטור מרחק מלפנים
  - זיהוי כלי רכב ב"שטח מת"
  - בקרת שיוט אדפטיבית
  - זיהוי תמרורי תנועה
  - מצלמות רוורס
  - חיישני לחץ אוויר
  - חיישני חגורות בטיחות
  - שליטה באורות גבוהים
  - בלימה אוטומטית בעת חירום
  - זיהוי תמרורי תנועה
  - מערכת מותקנת בדגם הרכב
  - מערכת אופציונאלית להתקנה
  - מערכת שאינה מותקנת בדגם הרכב
  - מצלמות רוורס
  - חיישני לחץ אוויר
  - חיישני חגורות בטיחות
  - שליטה באורות גבוהים
  - בלימה אוטומטית בעת חירום
  - זיהוי תמרורי תנועה

דגם	נתוני צריכת דלק* (ליטר/100 ק"מ)	ממד זיהום אוויר**
FORESTER 2.0Z 6MT	8.5 עירוני, 6 בינעירוני	קבוצה 14
FORESTER 2.0Z / 2.0X / 2.0XS CVT	8.1 עירוני, 5.5 בינעירוני	קבוצה 13
FORESTER 2.0XT TURBO CVT	11.2 עירוני, 7 בינעירוני	קבוצה 15

דרגת זיהום אוויר לרכב מנועי\*



תקן זיהום FORESTER: (EU)459/2012 - (EC)715/2007  
\*נתוני היצרן, על פי בדיקת מעבדה. \*\*הדרגה מחושבת לפי תקנות אוויר נקי (גילוי נתוני זיהום אוויר מרכב מנועי בפרסומות), התשס"ט 2009.