

NX 300h | Self-Charging Hybrid



*התמונה להמחשה בלבד. ט.ל.ח.

MX

NX 300h

לקסוס NX, הקרוסאובר האייקוני פורץ הדרך שכבש את הקטגוריה! מעצבים, מהנדסים ואומני המאסטר טאקומי של לקסוס השקיעו מאמצים רבים בפיתוח לקסוס NX, קרוסאובר הדגל של לקסוס, זאת על מנת לייצר קרוסאובר עוצמתי, נועז ומפנק עבור דור חדש של אוהדי המותג המעוניינים ליהנות מחדשנות, טכנולוגיה מתקדמת ונוחות נסיעה.

ה-NX נוצר בכדי לבלוט באמצעות שילוב של חזית מרשימה החל מגריל נועז המייחד את לקסוס, פנסי לד ועד קו הגג האתלטי ותא נוסעים מפואר הנעשה בעבודת יד.

לקסוס NX בהנעה היברידיית, מצויד במנוע ELECTRIC SELF-CHARGING HYBRID ומכיל רשימת אבזור מרשימה במספר רמות גימור המאפשרות לך להתאים את ה-NX HYBRID לסגנון החיים שלך.

מובילות טכנולוגית

בכל מקום שבו תהיו, מרגיע לדעת שלקסוס NX החדש הוא אחד מדגמי הקרוסאובר הבטוחים ביותר שיוצרו אי פעם.

כל דגמי NX מאובזרים בחבילת הבטיחות LEXUS SAFETY SYSTEM+ העדכנית ביותר, הכוללת טכנולוגיות מתקדמות ומערכות אקטיביות ואוטונומיות שונות העוזרות למנוע את שלושת סוגי התאונות הנפוצות ביותר: התנגשויות בין חלק קדמי לאחורי, סטייה מנתיב ותאונות שבהן מעורבים הולכי רגל.



התמונה לרמזתה בלבד. טלית.







01. מולטימדיה

לקסוס NX החדש מגיע עם מערכת מולטימדיה ורמקולים של PIONEER® כסטנדרט. המערכת תומכת בממשק APPLE CAR PLAY® ו- ANDROID® *AUTO ליצירת חוויה נהיגה מושלמת.

02. משטח שליטה על מערכות הרכב

לקסוס NX כולל משטח שליטה במערכות הרכב בטכנולוגיית LEXUS TOUCH PAD, באמצעותו ניתן לשלוט על מערכת המולטימדיה, הגדרות הרכב ובקרת האקלים.



01



01



02

*התמונות להמחשה בלבד. ט.ל.ח.

| F-SPORT FWD | PREMIUM FWD | KYUSHU | מולטימדיה ותקשורת |
|-------------|-------------|--------|---|
| - | - | ■ | מסך צבעוני בגודל 8.0" בטכנולוגיית LEXUS DISPLAY AUDIO לשליטה על מערכות הרכב |
| ■ | ■ | - | מסך צבעוני רחב בגודל 10.25" בטכנולוגיית LEXUS DISPLAY AUDIO לשליטה על מערכות הרכב |
| - | - | ■ | מערכת שמע עם רדיו דיסק קורא MP3-DVD ובעלת 8 רמקולים תוצרת PIONEER® |
| ■ | ■ | - | מערכת שמע עם רדיו דיסק קורא MP3-DVD ובעלת 10 רמקולים כולל סאב-וופר תוצרת PIONEER® |
| ■ | ■ | ■ | ממשק מולטימדיה תומך *APPLE CARPLAY® ו- *ANDROID AUTO® |
| ■ | ■ | ■ | קישורית® BLUETOOTH הכוללת ניגון קבצי שמע מהטלפון (בהתאם לסוג המכשיר) |
| ■ | ■ | ■ | שני שקעי USB בקונסולה משענת היד |
| ■ | ■ | ■ | כניסת AUX |
| ■ | ■ | ■ | שקע טעינה 12V |
| ■ | ■ | ■ | שעון אנלוגי עם תאורת רקע בטכנולוגיית LED |
| ■ | ■ | ■ | פיקוד מההגה על מערכת השמע, הטלפון והגדרות הרכב |
| ■ | ■ | ■ | משטח שליטה על מערכת הרכב בטכנולוגיית LEXUS TOUCH PAD |
| ■ | - | - | בקרת צליל מנוע מלאכותי (ACTIVE SOUND CONTROL (ASC) |
| ■ | ■ | ■ | מסך בגודל 4.2" צבעוני בלוח המחוונים להצגת מידע על מערכות הרכב |

מערכות בטיחות מתקדמות

לקסוס LEXUS SAFETY SYSTEM+ מערכת כוללת NX 300h מערכת שהינה מערכת הבטיחות המתקדמת ביותר של לקסוס והיא כוללת חבילת בטיחות אקטיבית שפותחה כדי לסייע לנהג ולהפחית את הסיכוי להתרחשות תאונות. ואת חומרתן.

מערכת התראה ומניעת סטייה מנתיב אקטיבית

LANE TRACE ASSIST (LTA)

במקרה של סטייה מנתיב ללא איתות, המערכת מתריעה ע"י חיווי קולי וויזואלי ואף מבצעת תיקון אקטיבי בכדי לשמור על מרכז הנתיב.

בקרת שיוט אדפטיבית

DYNAMIC RADAR CRUISE CONTROL (DRCC)

המערכת נועדה להקל על הנהג בזמן נסיעות ארוכות בכבישים ראשיים ע"י שמירת מרחק בטוח קבוע מהרכב שמלפנים. המערכת יודעת להגיע גם למצב של עצירה מלאה ונסיעה ב"זחילה".

מערכת קדם התנגשות

PRE-COLLISION SYSTEM (PCS)

לסיוע במצבי חירום

המערכת כוללת מתיחת חגורות הבטיחות, הגברת עוצמת הבלמים ובלימה אוטונומית. המערכת מזהה גם הולכי רגל ביום ורוכבי אופניים ביום ובלילה.

*התמונות להמחשה בלבד. טל.ה.

**זיהוי רכבים בשטח מת
(BSM) BLIND SPOT MONITOR**

המערכת מתריעה בפני הנהג על הימצאות רכבים מצידי הרכב, בשטח המת של הנהג. כאשר המערכת מזהה רכבים בשטח זה, היא מתריעה בפני הנהג באמצעות התראה וויזואלית במראה החיצונית. בכך מסייעת המערכת לשמירה על בטיחות מרבית בזמן מעבר בין נתיבים.*

**מערכת לזיהוי תמרורי תנועה
ROAD SIGN ASSIST (RSA)**

המערכת מזהה את התמרורים וסימני הדרך באמצעות המצלמה המתקדמת ומציגה את המידע ע"י חיווי ייעודי בלוח המחוונים.

**מערכת אורות גבוהים אוטומטית למניעת סנוור
רכבים חולפים
AUTOMATIC HIGH BEAM (AHB)**

המערכת נועדה לשפר את הנראות והראות במהלך נהיגת הלילה. המערכת מדליקה ומכבה את האורות הגבוהים באופן אוטומטי בהתחשב בתנועה המגיעה ממול.

מערכות בטיחות

| F-SPORT FWD | PREMIUM FWD | KYUSHU | מערכות בטיחות |
|-----------------------------------|-------------|--------|---|
| ■ | ■ | ■ | אורות בלימה אקטיביים |
| ■ | ■ | ■ | חלוקת כוח בלימה אלקטרונית (ELECTRONIC BRAKE-FORCE DISTRIBUTION (EBD)) |
| ■ | ■ | ■ | מערכת למניעת נעילת גלגלים בעת בלימה (ANTI-LOCK BRAKING SYSTEM (ABS)) |
| ■ | ■ | ■ | מערכת בלימה מתמשכת במצב עמידה (BRAKE HOLD SYSTEM (BHS)) |
| ■ | ■ | ■ | מערכת לזיהוי עצמים בשטחים מתים (BLIND SPOT MONITOR (BSM)) |
| ■ | ■ | ■ | מערכת עזר לבלימה (BRAKE ASSIST SYSTEM (BAS)) |
| ■ | ■ | ■ | מערכת לזינוק בעלייה (HILL-START ASSIST CONTROL (HAC)) |
| ■ | ■ | ■ | מערכת התראת עצמים לירידת לחץ אוויר בצמיגים (TYRE PRESSURE WARNING SYSTEM (TPWS)) |
| ■ | ■ | ■ | מערכת התראה על תנועה חוצה מאחור (REAR CROSS TRAFFIC ALERT (RCTA)) |
| ■ | ■ | ■ | מערכת לזיהוי עצמי ובלימה אוטונומית בעת חניה על גבי המסך המרכזי (PARKING SUPPORT BRAKE (PSKB)) |
| ■ | ■ | ■ | בקרת בלימה אלקטרונית (ELECTRONICALLY CONTROLLED BRAKING REGENERATION (ECBR)) |
| ■ | ■ | ■ | בקרת משיכה (TRACTION CONTROL (TRC)) |
| ■ | ■ | ■ | בקרת יציבות הרכב (VEHICLE STABILITY CONTROL (VSC)) |
| בטיחות פסיבית | | | |
| ■ | ■ | ■ | 8 כריות אוויר: 2 קדמיות, 2 צד קדמיות, 2 מסוג "וילון", 2 לברכי הנהג והנוסע |
| ■ | ■ | ■ | מתג לנטרול כרית אוויר קדמית בצידו של הנוסע |
| ■ | ■ | ■ | חיישן חגורות בטיחות בעל חיווי ויזואלי וקולי |
| ■ | ■ | ■ | עיגון כיסא ילדים במושב האחורי בתקני ISOFIX |
| ■ | ■ | ■ | קדם מותחנים לחגורות בטיחות מלפנים ומאחור |
| מערכות בטיחות מתקדמות +LSS | | | |
| - | ■ | ■ | מערכת אורות גבוהים אוטומטית למניעת סנוור רכבים חולפים (AUTOMATIC HIGH BEAM (AHB)) |
| ■ | - | - | מערכת אורות גבוהים אדפטיבית למניעת סנוור רכבים חולפים (ADAPTIVE HIGH-BEAM SYSTEM (AHS)) |
| ■ | ■ | ■ | בקרת שיוט אדפטיבית ממצב עמידה (DYNAMIC RADAR CRUISE CONTROL (DRCC)) |
| ■ | ■ | ■ | מערכת התראה על סטייה ושמירת נתיב אקטיבית (LANE TRACE ASSIST (LTA)) |
| ■ | ■ | ■ | מערכת לסיוע במצבי חירום הכוללת מתיחת חגורות הבטיחות, הגברת עוצמת הבלמים ובלימה אוטונומית (PRE-COLLISION SYSTEM (PCS)) |
| ■ | ■ | ■ | מערכת לזיהוי תמרורי תנועה (ROAD SIGN ASSIST (RSA)) |
| ■ | ■ | ■ | מערכת התראה על עייפות נהג (SWAY WARNING SYSTEM (SWS)) |





* התמונה להמחשה בלבד. סג'ת.



NX 300h

NO PARKING
2:00 - 6:00
DUES 2.00
EXCEPT AS NOTED



PUBLIC
PARKING

OST

אבזור סטנדרטי

| F-SPORTFWD | PREMIUMFWD | KYUSHU | אבזור חוץ |
|------------|------------|--------|---|
| ■ | ■ | ■ | תאורת יום בטכנולוגיית DAYTIME RUNNING LIGHTS (DRL) |
| - | ■ | ■ | פנסי חזית BI-LED עם תאורה גבוהה אוטומטית (AHB) |
| ■ | - | - | פנסי חזית TRIPLE BI-LED עם תאורה גבוהה אדפטיבית (AHS) |
| ■ | ■ | ■ | פנסי ערפל קדמיים עוקבי פנייה בטכנולוגיית LED |
| ■ | ■ | ■ | פנסי LED אחוריים כולל תאורת בלימה, איתות וערפל |
| ■ | - | - | מתזי שטיפה לפנסים הקדמיים |
| ■ | ■ | ■ | חיישן תאורה אוטומטי למצב חשכה |
| ■ | ■ | ■ | פנסי איתות משולבים במראות הצד |
| ■ | ■ | ■ | מראות צד חשמליות, מתקפלות אוטומטית, מתכהות ומתחממות |
| ■ | ■ | ■ | חיישן גשם לשמשה הקדמית |
| ■ | - | ■ | חיפויי מראות צד שחורים בעיצוב F-SPORT |
| ■ | ■ | ■ | גריל קדמי |
| ■ | - | ■ | מגלש קדמי בעיצוב F-SPORT |

חישוקים וצמיגים

| | | | |
|---|---|---|--|
| - | ■ | - | חישוקי סגסוגת קלה 18" בעיצוב PREMIUM עם צמיגים רחבים במידה 225/60R18 |
| - | - | ■ | חישוקי סגסוגת קלה 18" בעיצוב KYUSHU עם צמיגים רחבים במידה 225/60R18 |
| ■ | - | - | חישוקי סגסוגת קלה 18" בעיצוב F-SPORT עם צמיגים רחבים במידה 235/55R18 |
| ■ | ■ | ■ | גלגל חלופי במידה T165/80D17 |
| ■ | ■ | ■ | ערכת כלים להחלפת תקר |



F-SPORT



PREMIUM



KYUSHU

*התמונות להמחשה בלבד. ט.ל.ח.





F SPORT

אבזור סטנדרטי

| F-SPORT FWD | PREMIUM FWD | KYUSHU | עיצוב פנים ואביזרי נוחות |
|----------------|-------------|--------|--|
| ■ | ■ | ■ | מערכת פתיחה, נעילה והנעה חכמה ללא מפתח (KEYLESS) |
| ■ | ■ | ■ | כפתור הנעה |
| ■ | ■ | ■ | תאורת כניסה בידיות הרכב בעת קרבה לרכב |
| ■ | ■ | ■ | לוח מחוונים אנלוגי כולל צג בגודל 4.2" עם נתונים על מערכות הרכב |
| ■ | ■ | ■ | ידית הילוכים בחיפוי עור |
| - | ■ | ■ | הגה בחיפוי עור בעל 3 צלעות |
| ■ | - | - | הגה בחיפוי עור בעל 3 צלעות בעיצוב F-SPORT |
| ■ | ■ | ■ | מנופי העברת הילוכים מההגה |
| - | ■ | ■ | בורר מצבי נהיגה: ECO / NORMAL / SPORT |
| ■ | - | - | בורר מצבי נהיגה: ECO / NORMAL / COSTUM / SPORT S / SPORT S+ |
| ■ | ■ | ■ | כפתור EV MODE לנסיעה באמצעות המנוע החשמלי בלבד |
| - | - | ■ | מושבים בריפוד TAHARA יוקרתי |
| - | ■ | - | מושבים בריפוד עור מלא |
| ■ | - | - | מושבים בריפוד עור מלא בעיצוב F-SPORT |
| בתצורת F-SPORT | ■ | - | מושבים קדמיים מתכווננים חשמלית כולל תמיכה לגב תחתון |
| ■ | ■ | ■ | מושבים קדמיים מחוממים |
| ■ | ■ | ■ | מושבים אחוריים מתכווננים |
| ■ | ■ | ■ | מושבים אחוריים מתקפלים בחלוקה 60/40 |
| ■ | ■ | ■ | בלם חניה חשמלי (EPB) ELECTRIC PARKING BRAKE |
| ■ | ■ | ■ | הגה כוח חשמלי (EPS) ELECTRIC POWER STEERING |
| ■ | ■ | ■ | מצלמה אחורית כולל חיווי דינמי במסך המולטימדיה בעת חניה |
| ■ | ■ | ■ | בקרת אקלים דיגיטלית מפוצלת ל-2 אזורים עם פתחי מיזוג למושבים האחוריים |
| ■ | ■ | ■ | חלונות חשמליים בהפעלה בלחיצה אחת ONE-TOUCH |
| ■ | ■ | ■ | שמשות מבודדות חום ומסננות קרינת UV |
| ■ | ■ | ■ | שמשות כהות לנוסעים מאחור |
| - | ■ | ■ | גימור פנים בשילוב SILVER INLAYS |
| ■ | - | - | גימור פנים בשילוב CARBON INLAYS |
| ■ | ■ | ■ | גג זכוכית פנורמי מלא |
| ■ | - | - | כיוון הגה חשמלי |
| ■ | - | - | דוושות ספורט מאלומיניום |
| ■ | ■ | ■ | מראה מרכזית מתכהה אוטומטית נגד סנוור |
| ■ | ■ | ■ | משענת יד קדמית עם תא אחסון ומעמד לכוסות |
| ■ | ■ | ■ | תא מטען בפתיחה וסגירה חשמלית |

ELECTRIC SELF-CHARGING HYBRID .01
רכב היברידי ללא צורך בחיבור לשקע חשמל

ל-NX מנוע בנזין בנפח 2.5 ליטר עם תיבת הילוכים אוטומטית היברידיית (E-CVT). למכוניות היברידיות בטעינה עצמית של לקסוס יש מנוע בנזין ומנוע חשמלי. הטכנולוגיה במכונית בוחרת בצורה חלקה את מקור הכוח הטוב ביותר (מצב בנזין או חשמל) בהתבסס על אופי הנהגיה מבלי לעשות דבר.

המערכת ההיברידיית טוענת בחכמה את הסוללה החשמלית בזמן הנסיעה, תוך שימוש בבלימה רג'נטיבית - האנרגיה שבדרך כלל תבוזבז באמצעות בלימה מתחדשת; למשל בעת האטה או בלימה.



LEXUS HYBRID DRIVE .02

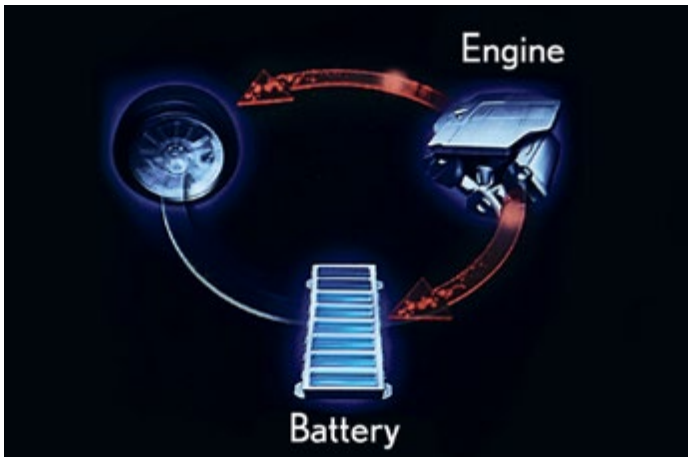

בגודל של תיבת הילוכים אוטומטית קונבנציונלית, לקסוס הצליחה לשלב תיבת הילוכים היברידית המשלבת בין מנוע חשמלי קדמי, גנרטור ומנגנון פיצול כוח. תיבת ההילוכים האוטומטית ההיברידית מחברת את מנוע הבנזין בנפח 2.5 ליטר למנוע (בדגמי ה-FWD) / שני מנועים (בדגמי ה-AWD) חשמליים / גנרטורים ומאופיין בחיכוך פינמי של 25% פחות ממערכות לקסוס קודמות.

SELF-CHARGING HYBRID BATTERY .03

הסוללה בעיצוב מפוצל חדשני, ממוקמת מתחת למושב האחורי כדי לא כדי לפגוע בשטח תא המטען הגדול של ה-NX, הסוללה ההיברידית מספקת תפוקת כוח גבוהה ביחס למשקלה. ה-NX מטעין את הסוללה ההיברידית שלו בעת בלימה ומערכת ההיברידית פעילה תוך הימנעות מהצורך בטעינה חיצונית.

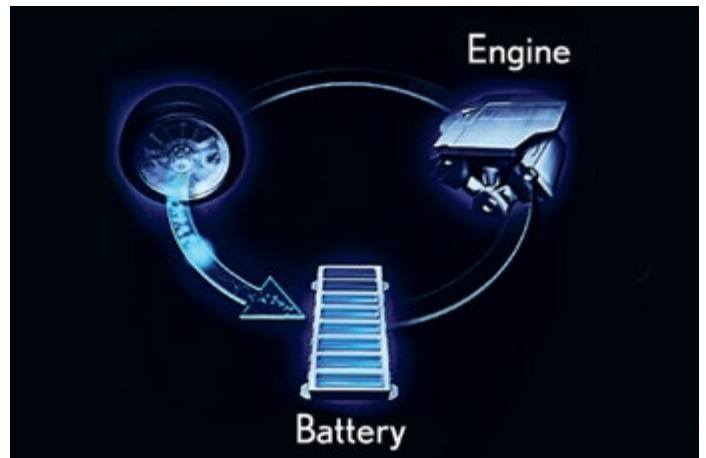

LEXUS SELF-CHARGING HYBRID .04

המערכת ההיברידית של ה-NX מייצרת 197 כ"ס המציעה תגובה רספונסיבית וחויית נהיגה. בשילוב תאוצה מ 0-100 קמ"ש ב 9.2 שניות. ההספק המשולב בנזין-חשמלי מנוהל בקפידה על ידי יחידת בקרת החשמל (PCU) באופן אוטומטי לספק את שילוב הכוח היעיל ביותר בכל מצב נהיגה.

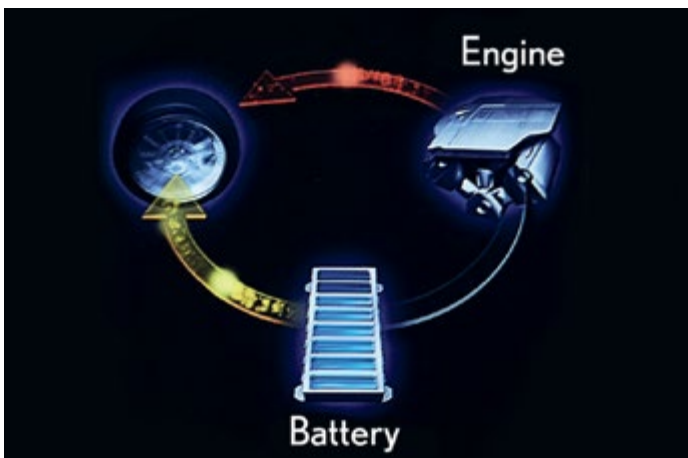

F WHITE | 083¹



SONIC WHITE | 085



SONIC TITANIUM | 1J7



MERCURY GREY | 1H9



GRAPHITE BLACK | 223



TAHARA TRIM



Rich Cream

LEATHER



Rich Cream



01



02

F SPORT LEATHER



White

Flare Red



03



04

- 01 Rich Cream
- 02 Rich Cream
- 03 White
- 04 Flare Red

נתונים טכניים

| F-SPORT FWD | PREMIUM FWD | KYUSHU | מנוע |
|-------------|--|--------|--|
| | DUAL VVT-I | | מנוע בנזין |
| | 2494 | | נפח (CM ³) |
| | L4/16 | | צילינדרים / שסתומים |
| | 5700/155 | | הספק מקסימלי (כ"ס / סל"ד) |
| | 4200-440/21.4 | | מומנט מקסימלי (קג"מ / סל"ד) |
| | | | מנוע חשמלי |
| | 143 | | הספק מנוע חשמלי קדמי (כ"ס) |
| | - | | הספק מנוע חשמלי אחורי (כ"ס) |
| | 275 | | מומנט חשמלי קדמי (קג"מ) |
| | - | | מומנט מנוע חשמלי אחורי (קג"מ) |
| | | | מנוע בנזין ומנוע חשמלי - הספק משולב |
| | 197 | | הספק כולל (כ"ס) |
| | | | מערכת הינע |
| | אוטומטית רציפה עם בקרה אלקטרונית (E-CVT) | | תיבת הילוכים |
| | קדמית | | הנעה |
| | | | ביצועים |
| | 180 | | מהירות מרבית (קמ"ש) |
| | 9.2 | | תאוצה 0-100 קמ"ש (שניות) |
| | | | מערכת מתלים ובלמים |
| | דיסקים | | בלמים אחוריים |
| | דיסקים מאווררים | | בלמים קדמיים |
| | עצמות עצה כפולה | | מתלים קדמיים |
| | מקפרסון | | מתלים אחוריים |
| | | | צריכת דלק (L/100KM) עפי |
| 7.2 | 7.5 | 7.5 | משולב |
| | 56 | | מיכל דלק (ליטר) |
| | | | פליטת CO2 (גרם לקילומטר) |
| 162.2 | 169.6 | 170.0 | משולב |
| | WLTP / EURO 6D-ISC | | תקינות מזהמים |
| | | | מידות ומשקלים |
| | 1720-1840 | | משקל עצמי (ק"ג) |
| | 2330 | | משקל כולל (ק"ג) |
| | 4640 | | אורך (מ"מ) |
| | 2660 | | מרחק סרנים (מ"מ) |
| | 1845 | | רוחב ללא מראות (מ"מ) |
| | 1645 | | גובה ללא העמסה (מ"מ) |
| | 185 | | מרווח גחון ללא העמסה (מ"מ) |
| | 650/650 | | יכולת גריחה (ק"ג לנגרר עם בלמים / ק"ג לנגרר ללא בלמים) |
| | | | אחסון |
| | 475 | | נפח תא מטען (ליטר) |

* נתוני צריכת הדלק הינם לפי בדיקות המעבדה תקן EC 715/2007, נתוני צריכת הדלק בפועל עשויים להשתנות בהתאם לתנאי הדרך, האקלים, תחזוקת הרכב, מאפייני הנהיגה ויכולים להגיע לפער ביחס לנתוני היצרן.

מידות

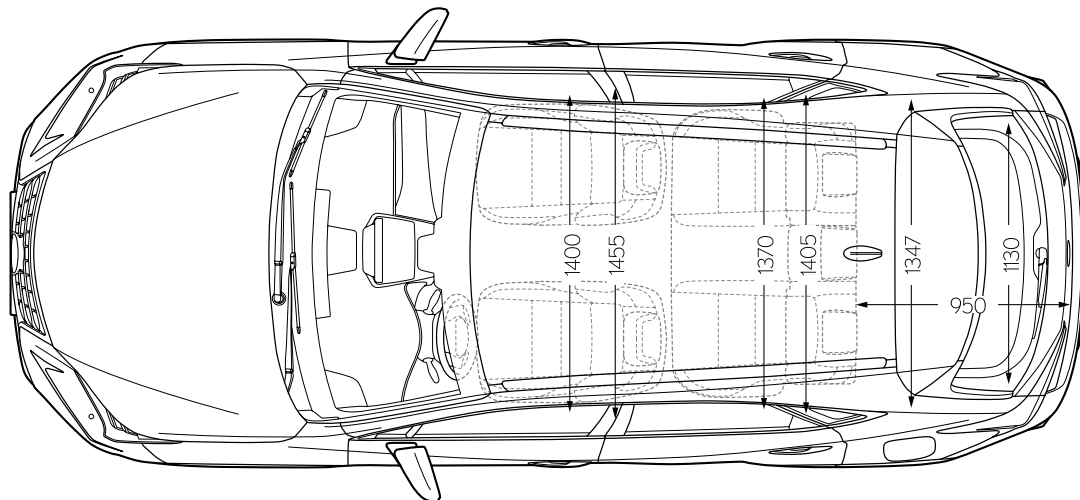
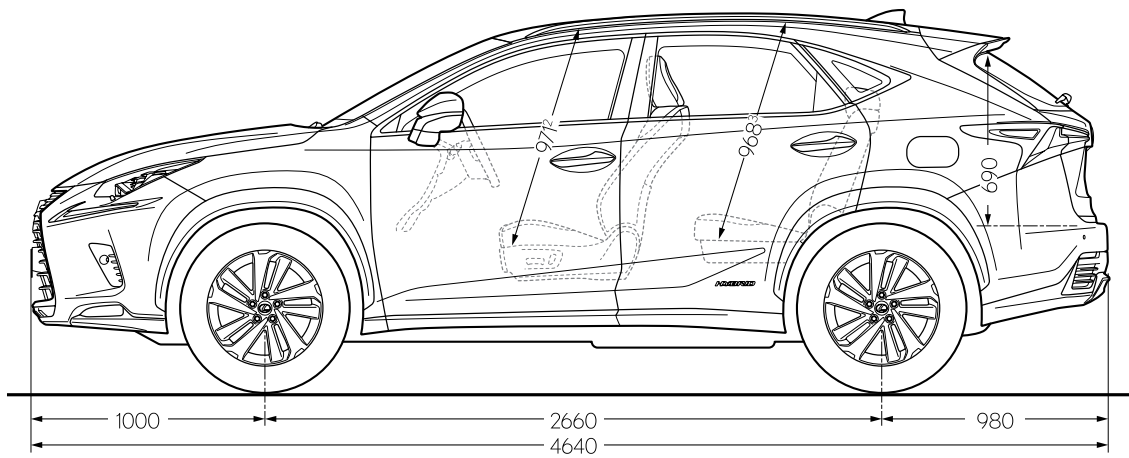
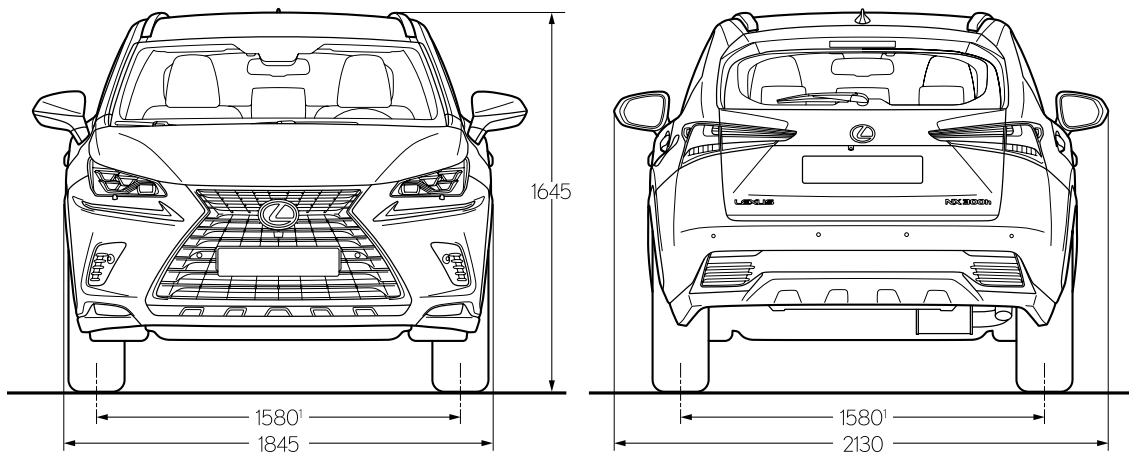

KYUSHU

רמת גימור על שם המפעל עטור השבחים המייצר את ה-NX ביפן. חבילת בטיחות אקטיבית LSS כולל ניטור שטחים מתים BSM, חבילת עיצוב KYUSHU כולל חישוקי 18" בעיצוב ייחודי, מגלש קדמי, חיפויי גריל ומראות, גג פנורמי מלא.



PREMIUM FWD

חבילת בטיחות אקטיבית LSS כולל ניטור שטחים מתים BSM, מערכת מולטימדיה עם מסך רחב בגודל 10.3" בעלת 10 מקולים כולל סאב-וופר, דלת תא מטען חשמלית, מושבים מתכווננים חשמלית בריפוד עור מלא.



F-SPORT FWD

בנוסף לרמת גימור PREMIUM, מערכת אורות גבוהים אדפטיביים AHS, מראות צד מתכווננות, חבילת עיצוב F-SPORT לרבות גריל, מגלש קדמי, חישוקים בעיצוב ייחודי, מושבי עור ספורטיביים מתכווננים חשמלית, מערכת ASC לחוויית נהיגה ספורטיבית.





פירוט מערכות הבטיחות המותקנות בדגמים:
NX 300h KYUSHU / PREMIUM FWD / F-SPORT

| | | |
|----------------------------|-------------------------------|-------------------------------|
| 8 כריות אוויר | ● מניעת סטייה מנתיב אקטיבית | ● מצלמת רוורס |
| ● בלימה אוטומטית בעת חירום | ● בקרת שיוט אדפטיבית | ● חיישני חגורות בטיחות |
| ● זיהוי הולכי רגל | ● זיהוי תמרורי תנועה | ● שליטה באורות גבוהים |
| ● זיהוי דו גלגלי | ● בלימה אוטומטית בנסיעה לאחור | ● זיהוי תמרורי תנועה |
| ● זיהוי כלי רכב ב"שטח מת" | ● התרעת עייפות או הסחת דעת | ● בלימה אוטומטית בנסיעה לאחור |
| | ● מערכת למניעת שכחת ילד ברכב | ● התרעת עייפות או הסחת דעת |
| | | ● מערכת למניעת שכחת ילד ברכב |

מקרא:

- מערכת מותקנת בדגם הרכב
- מערכת אופציונלית להתקנה
- ✗ מערכת שאינה מותקנת בדגם הרכב

בטיחות:

| קוד דגם | תיאור הדגם | רמת האבזור הבטיחותי |
|-------------|--|---------------------|
| 238/250/252 | NX 300h Kyushu / Premium / F-SPORT FWD | 7 |

רמת האבזור הבטיחותי:



זיהום אוויר:

| דרגת זיהום אוויר | צריכת דלק ממוצעת בליטרים ל-100ק"מ* | דגם |
|------------------|------------------------------------|---------------------|
| 9 | 7.2 משולב | NX 300h F-SPORT FWD |
| 10 | 7.5 משולב | NX 300h KYUSHU |
| 10 | 7.5 משולב | NX 300h PREMIUM FWD |

רמת זיהום אוויר**



* נתוני צריכת הדלק הינם לפי בדיקות המעבדה תקן EC 715/2007, נתוני צריכת הדלק בפועל עשויים להשתנות בהתאם לתנאי הדרך, האקלים, תחזוקת הרכב, מאפייני הנהיגה ויכולים להגיע לפער ביחס לנתוני היצרן. ** הדרגה מחושבת לפי תקנות אוויר נקי (גילוי נתוני זיהום אוויר מרכב מנועי בפרסומת), התשס"ט 2009.