

UX 200 | UX 250h





---

## UX 200 | UX 250h

---

UX הקרוסאובר האורבני קורא תיגר על כל מה שקדם לו. העיצוב הנועז שלו מביע כוח שאין לטעות בו, אך המראה המפוסל באלגנטיות מעיד על אופי דינמי ומלא סגנון. התוצאה היא מכונית עם נוכחות ייחודית על הכביש.

בתוך ה-UX תוכלו ליהנות מנוחות ישיבה ונראות מצוינת של קרוסאובר מודרני. עם זאת, תכונות אלו משולבות עם ביצועים דינמיים. הודות לפלטפורמה קשיחה חדשה ומרכז כובד נמוך, ה-UX יציב ומהנה לנהיגה.

אנו מציעים בחירה בין שתי מערכות הנעה מתקדמות: UX 250h בעל הדור רביעי של המערכת ההיברידיית בהטענה עצמית ELECTRIC SELF-CHARGING HYBRID, המשלבת בין צריכת הדלק היעילה והמובילה בקטגוריה לבין ביצועים וחווית נהיגה ייחודיים, ולקסוס UX 200 בעל מנוע בנזין חדש ומתקדם ותיבת הילוכים רציפה לראשונה בדגם בנזין של לקסוס.



\*התמונה להמחשה בלבד. ט.ל.ח.

## מובילות טכנולוגית

**כל מקום שבו תהיו, מרגיע לדעת שלקסוס UX החדשה היא אחת ממכוניות הקרוסאובר הבטוחות ביותר שיוצרו אי פעם.**

כל דגמי UX מאובזרים בחבילת הבטיחות LEXUS SAFETY SYSTEM+ העדכנית ביותר, הכוללת טכנולוגיות מתקדמות ומערכות אקטיביות ואוטונומיות שונות העוזרות למנוע את שלושת סוגי התאונות הנפוצות ביותר: התנגשויות בין חלק קדמי לאחורי, סטייה מנתיב ותאונות שבהן מעורבים הולכי רגל.

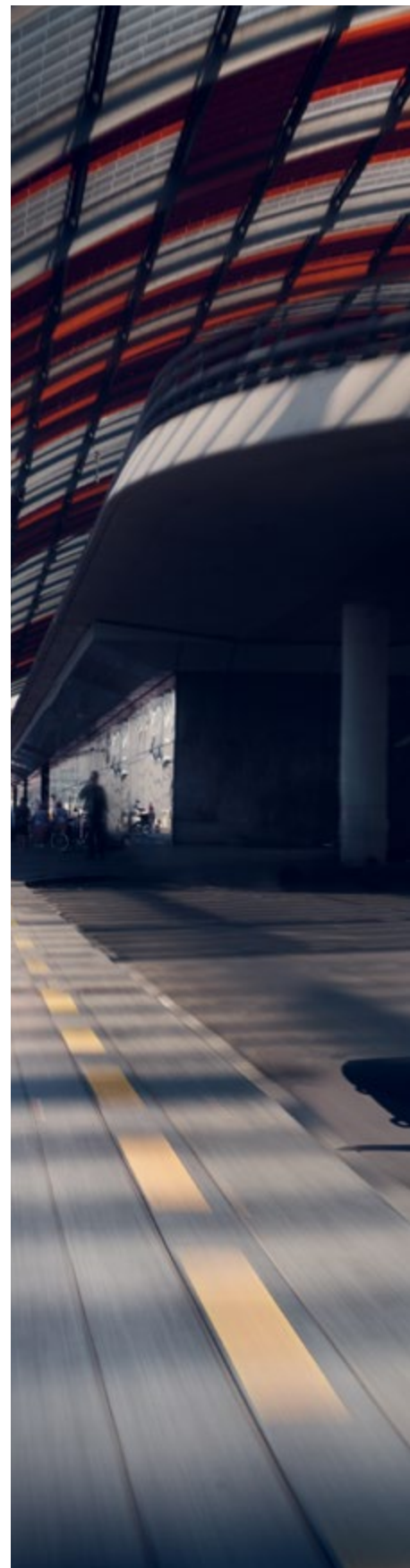
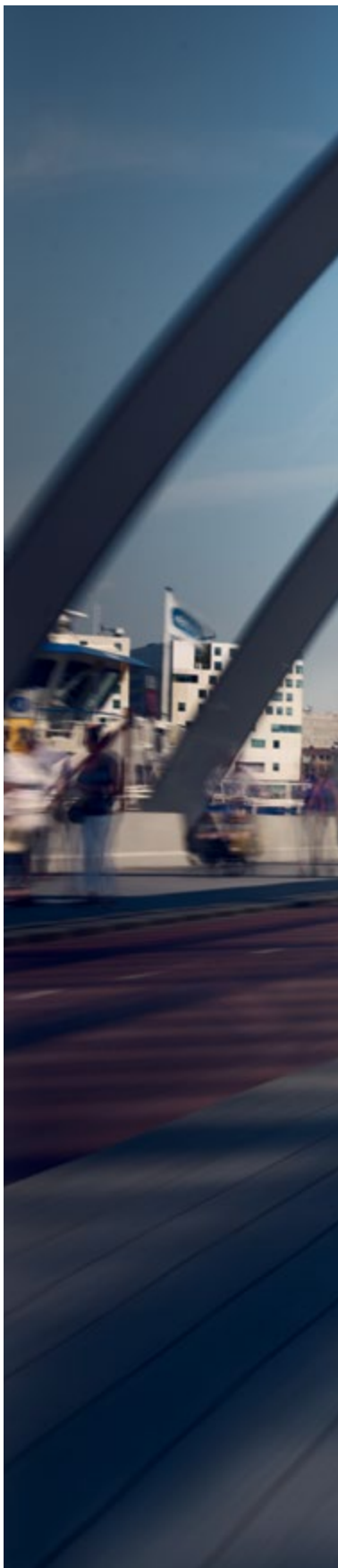



F SPORT



\*התמונות להמחשה בלבד. ט.ל.ה.



01

### 01. מולטימדיה

.....  
לקסוס UX מגיע עם מערכת מולטימדיה ורמקולים של PANASONIC® כסטנדרט. המערכת תומכת בממשק APPLE® CARPLAY ו- ANDROID AUTO®\*\* ליצירת חווית נהיגה מושלמת.

### 02. משטח שליטה על מערכות הרכב

.....  
לקסוס UX כולל משטח שליטה במערכות הרכב בטכנולוגיית LEXUS TOUCH PAD, באמצעותו ניתן לשלוט על מערכת המולטימדיה, הגדרות הרכב ובקרת אקלים.



02



UX250h			UX200	מולטימדיה ותקשורת
F-SPORT	PREMIUM	LUXURY	EXECUTIVE	
-	■	■	■	מסך צבעוני רחב בגודל 7.0" בטכנולוגיית LEXUS DISPLAY AUDIO לשליטה על מערכות הרכב
■	-	-	-	מסך צבעוני רחב בגודל 10.3" בטכנולוגיית LEXUS DISPLAY AUDIO לשליטה על מערכות הרכב
-	■	■	■	מערכת שמע עם רדיודיסק קורא MP3 ו-DVD ובעלת 6 רמקולים תוצרת PANASONIC®
■	-	-	-	מערכת שמע עם רדיודיסק קורא MP3 ו-DVD ובעלת 8 רמקולים תוצרת PANASONIC®
■	■	■	■	ממשק מולטימדיה תומך APPLE CARPLAY®
■	■	■	■	קישורית BLUETOOTH® לניגון קבצי שמע מהטלפון ושקעי USB
■	■	■	■	שקעי USB (TYPE-C) למושבים האחוריים
■	■	■	■	שעון אנלוגי עם תאורת רקע בטכנולוגיית LED
■	■	■	■	פיקוד מההגה על מערכת השמע, הטלפון והגדרות הרכב
■	■	■	■	משטח שליטה על מערכת הרכב בטכנולוגיית LEXUS TOUCH PAD
■	-	-	-	משטח הטענה אלחוטי Qi (למכשירים תומכים)
-	■	■	■	לוח מחוונים דיגיטלי בגודל 7.0"
■	-	-	-	לוח מחוונים F-SPORT דיגיטלי דינמי בגודל 8.0"
■	■	■	■	לחצן שיחת חירום - E-CALL



\*זמינות הממשקים, היישומיים והפעלתם בכפוף ליצרן מערכות ההפעלה ובאחריותו בלבד.





## מערכות בטיחות מתקדמות

לקסוס UX כולל את מערכת LEXUS SAFETY SYSTEM+ שהינה מערכת הבטיחות המתקדמת ביותר של לקסוס והיא כוללת חבילת בטיחות אקטיבית שפותחה כדי לסייע לנהג ולהפחית את הסיכוי להתרחשות תאונות ואת חומרתן.

### מערכת התראה ומניעת סטייה מנתיב אקטיבית

LANE TRACE ASSIST (LTA)

במקרה של סטייה מנתיב ללא איתות, המערכת מתריעה ע"י חיווי קולי וויזואלי ואף מבצעת תיקון אקטיבי בכדי לשמור על מרכז הנתיב.

### מערכת אורות גבוהים אוטומטית למניעת סנוור

רכבים חולפים AUTOMATIC HIGH BEAM (AHB)

המערכת נועדה לשפר את הנראות והראות במהלך נהיגת הלילה. המערכת מדליקה ומכבה את האורות הגבוהים באופן אוטומטי בהתחשב בתנועה המגיעה ממול.

\*התמונות להמחשה בלבד. ט.ל.ח.

**מערכת לזיהוי תמרורי תנועה**  
ROAD SIGN ASSIST (RSA)

המערכת מזהה את התמרורים וסימני הדרך באמצעות המצלמה המתקדמת ומציגה את המידע ע"י חיווי ייעודי בלוח המחוונים.

**מערכת קדם התנגשות לסיוע במצבי חירום**  
PRE-COLLISION SYSTEM (PCS)

המערכת כוללת מתיחת חגורות הבטיחות, הגברת עוצמת הבלמים ובלימה אוטונומית. המערכת מזהה גם הולכי רגל ביום ורוכבי אופניים ביום ובלילה.

**בקרת שיוט אדפטיבית**

**DYNAMIC RADAR CRUISE CONTROL (DRCC)**

המערכת נועדה להקל על הנהג בזמן נסיעות ארוכות בכבישים ראשיים ע"י שמירת מרחק בטוח קבוע מהרכב שמלפנים. המערכת יודעת להגיע גם למצב של עצירה מלאה ונסיעה ב"זחילה".





UX 250h			UX 200	
F-SPORT	PREMIUM	LUXURY	EXECUTIVE	מערכות בטיחות
■	■	■	■	אורות בלימה אדפטיביים בבלימת חירום
■	■	■	■	ELECTRONIC BRAKE-FORCE DISTRIBUTION (EBD) חלוקת כוח בלימה אלקטרונית
■	■	■	■	מערכת למניעת נעילת גלגלים בעת בלימה ANTI-LOCK BRAKING SYSTEM (ABS)
■	■	■	■	מערכת בלימה מתמשכת במצב עמידה BRAKE HOLD SYSTEM (BHS)
■	■	■	-	סייען בלימה אוטונומית בעת חניה PARKING SUPPORT BRAKE (PSKB)
■	■	■	■	מערכת עזר לבלימה BRAKE ASSIST SYSTEM (BAS)
■	■	■	■	מערכת לזינוק בעלייה HILL-START ASSIST CONTROL (HAC)
■	■	■	■	מערכת התראה לירידת לחץ אוויר בצמיגים TYRE PRESSURE WARNING SYSTEM (TPWS)
■	■	■	■	בקרת בלימה אלקטרונית ELECTRONIC CONTROLLED BRAKING (ECB)
■	■	■	■	בקרת היגוי אקטיבית בפניות ACTIVE CORNERING ASSIST (ACA)
<b>בטיחות פסיבית</b>				
■	■	■	■	8 כריות אוויר: 2 קדמיות, 2 צד קדמיות, 2 מסוג "וילון", 2 ברכי הנהג והנוסע
■	■	■	■	חיישן חגורות בטיחות בעל חיווי ויזואלי וקולי
■	■	■	■	עיגון כיסא ילדים במושב האחורי בתקני ISOFIX
■	-	-	-	צמיגי RUNFLAT לנסיעה במקרה של תקר בגלגל (טווח נסיעה של עד-80 ק"מ)
<b>מערכות בטיחות מתקדמות +LSS</b>				
■	■	■	■	מערכת אורות גבוהים אוטומטית למניעת סנוור רכבים חולפים AUTOMATIC HIGH BEAM (AHB)
■	■	■	■	בקרת שיוט אדפטיבית ממצב עמידה DYNAMIC RADAR CRUISE CONTROL (DRCC)
■	■	■	■	מערכת התראה על סטייה ושמירת נתיב אקטיבית LANE TRACE ASSIST (LTA)
■	■	■	■	מערכת לסיוע במצבי חירום הכוללת מתיחת חגורות הבטיחות, הגברת עוצמת הבלמים ובלימה אוטונומית PRE-COLLISION SYSTEM (PCS)
■	■	■	■	מערכת לזיהוי תמרורי תנועה ROAD SIGN ASSIST (RSA)







\* התמונה להמחשה בלבד. סגל.ת.

UX 250h			UX 200	עיצוב חוץ
F-SPORT	PREMIUM	LUXURY	EXECUTIVE	
■	■	■	■	תאורת יום בטכנולוגיית DAYTIME RUNNING LIGHTS (DRL)
■	■	■	■	פנסי חזית BI-LED עם תאורה גבוהה אוטומטית (AHB)
-	-	■	■	פנסי ערפל קדמיים בטכנולוגיית LED
■	■	-	-	פנסי ערפל קדמיים עוקבי פנייה בטכנולוגיית LED
■	■	■	■	פנסי LED אחוריים כולל תאורת בלימה, ערפל ואיתנות
■	■	■	■	חיישן תאורה אוטומטי למצב חשכה
■	■	■	■	מראות צד חשמליות, מתקפלות ומתחממות
-	-	-	■	חיישני חניה אחוריים (בהתקנה מקומית)
■	■	■	-	חיישני חניה קדמיים ואחוריים (PKSB)
■	■	■	■	חיישן גשם
■	■	■	■	מסילות גג מכרום
בעיצוב F-SPORT	בעיצוב יוקרתי	בעיצוב יוקרתי	בעיצוב יוקרתי	גריל קדמי
				<b>חישוקים וצמיגים</b>
-	בנימור מושחר	בנימור מוכסף	בנימור מוכסף	חישוקי סגסוגת קלה 17"
■	-	-	-	חישוקי סגסוגת קלה 18"
-	■	■	■	גלגל חליפי קטן מידות
-	■	■	■	ערכת כלים להחלפת תקר



UX 250h			UX 200	
F-SPORT	PREMIUM	LUXURY	EXECUTIVE	עיצוב פנים ואביזרי נוחות
■	■	■	-	מערכת פתיחה, נעילה והנעה חכמה ללא מפתח (KEYLESS)
■	■	■	■	ידית הילוכים בחיפוי עור
■	■	■	■	הגה בחיפוי עור בעל 3 צלעות
■	-	-	-	מנופי העברת הילוכים מההגה
■	■	■	■	בורר מצבי נהיגה: ECO / NORMAL / SPORT
■	■	■	-	כפתור EV MODE לנסיעה באמצעות המנוע החשמלי בלבד
-	-	■	■	מושבים בריפוד בד מהודר
■	■	-	-	מושבים בריפוד עור מלא
■	■	-	-	מושבים קדמיים מתכווננים חשמלית (8 מצבים) כולל תמיכה לגב תחתון
■	■	-	-	מושבים קדמיים מחוממים
■	■	■	■	בלם חניה חשמלי (ELECTRIC PARKING BRAKE (EPB)
■	■	■	■	הגה כוח חשמלי (ELECTRIC POWER STEERING (EPS)
■	■	■	■	מצלמה אחורית כולל חיווי דינמי במסך המולטימדיה בעת חניה
■	■	■	■	בקרת אקלים דיגיטלית מפוצלת ל-2 אזורים עם פתחי מיזוג למושבים האחוריים
■	■	■	■	שמשות מבודדות חום ומסננות קרינת UV
■	■	-	-	שמשות כהות בחלונות האחוריים
■	■	■	■	מראה מרכזית מתכהה אוטומטית נגד סנוור
■	■	-	-	גג זכוכית נפתח SUNROOF
■	-	-	-	כיוון הגה חשמלי
■	-	-	-	לוחיות סף לדלתות הקדמיות בעיצוב F-SPORT
■	-	-	-	דוושות ספורט מאלומיניום



\*התמונות להמחשה בלבד. ט.ל.ח.





\*התמונה להמחשה בלבד. טלח.

### 01. הנעה באמצעות מנוע היברידי

ה-UX 250h מעניק צריכת דלק יעילה מובילה בקטגוריה בשילוב עם חווית נהיגה מלהיבה ביותר. הוא כולל את מערכת LEXUS SELF-CHARGING HYBRID מדור רביעי המייצרת הספק של 184 כוח סוס. במרכז השילוב רב העוצמה בין מנוע הבנזין בנפח 2 ליטר לבין מנוע חשמלי ב-UX 250h נמצאת יחידת בקרת ההספק שכעת הינה קטנה ב-20% ומשקלה קטן ב-10% לעומת מערכות לקסוס קודמות.

### 02. תיבת הילוכים היברידית

התמסורת ההיברידית מהדור הבא משדכת בין מנוע בנזין בנפח 2.0 ליטר למנוע חשמלי ומתהדרת ב-25% פחות חיכוך פנימי לעומת מערכות לקסוס קודמות. תכונת SEQUENTIAL SHIFTMATIC מעניקה כוח בלימה מוגבר תוך ניצול הבלימה לטעינת הסוללה. המנוע מגיב בשישה שלבים עם החלפת הילוכים, התוצאה המתקבלת הינה דומה בתחושתה לתיבת הילוכים ידנית, העושה שימוש במתגי העברת הילוכים על ההגה בדגם ה-F-SPORT או במצב S על מוט ההילוכים.

### 03. סוללה היברידית

סוללת הניקל-מטאל הידריד (NiMH) החדשה ומערכת הקירור ממוקמות מתחת למושב האחורי ובכך תורמות לתא מטען מרווח ולמרכז הכובד הנמוך של המכונית.

### 04. הנעה באמצעות מנוע בנזין

מנוע הבנזין בנפח 2.0 ליטרים של ה-UX הוא אחד המנועים היעילים ביותר שפיתחה לקסוס אי פעם. בין התכונות המתקדמות של המערכת ניתן למנות תושבי שסתומי יניקה בחיתוך לייזר, יחס דחיסה גבוה (14:1) והזרקת דלק D4-S המשלבת בין מזרקים ישירים ומשניים. המנוע מייצר הספק של 173 כ"ס תוך שימוש יעיל באנרגיה על מנת להוריד את צריכת הדלק ושמירה על נתוני זיהום נמוכים.

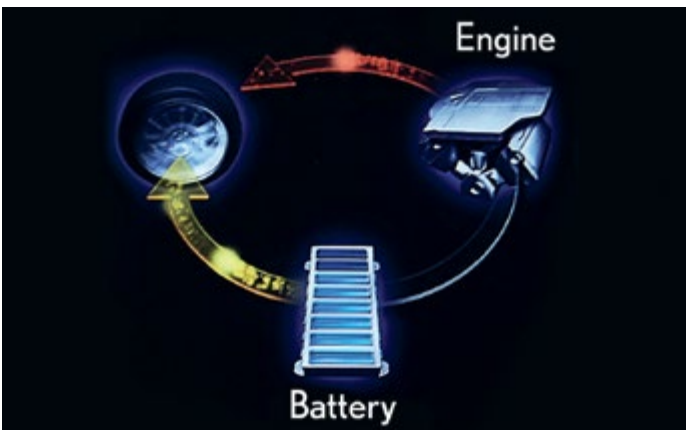
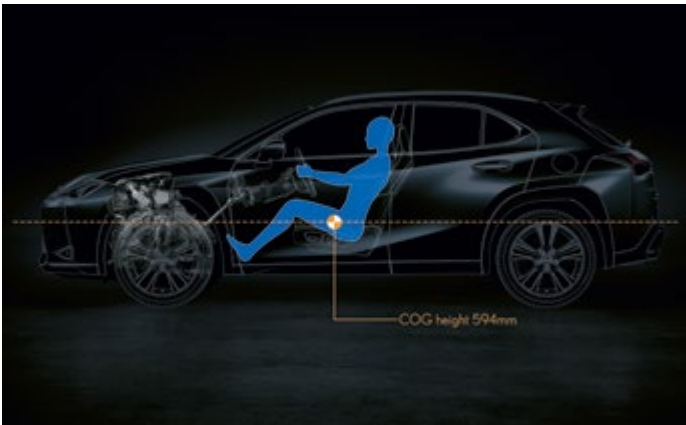

F WHITE | 083<sup>1</sup>



SONIC WHITE | 085



SONIC TITANIUM | 1J7



MERCURY GREY | 1H9



GRAPHITE BLACK | 223



BLAZING CARNALINE | 4Y1<sup>3</sup>



**FABRIC**



Black

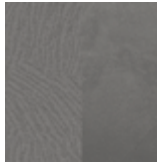

White Ash

**SMOOTH LEATHER**



Ochre



Rich Cream



01



03



02



04

**F SPORT LEATHER**



F White



Flare Red



05

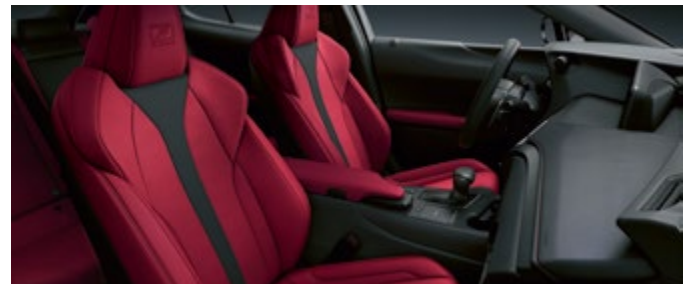

06

01 Black  
02 White Ash

03 Ochre  
04 Rich Cream

05 F White  
06 Flare Red

נתונים טכניים | מידות ומשקלים

UX 250h			UX 200			
F-SPORT	PREMIUM	LUXURY	EXECUTIVE			מנוע
DUAL VVT-I			DUAL VVT-I			<b>מנוע בנזין</b>
1,987			1,987			נפח (CM <sup>3</sup> )
L4/16			L4/16			צילינדרים / שסתומים
6,000/152			6,600/173			הספק מקסימלי (כ"ס / סל"ד)
4,400-5,200/19.4			4,800/20.9			מומנט מקסימלי קג"מ / סל"ד
						<b>מנוע חשמלי</b>
80			-			הספק מנוע חשמלי (כ"ס)
20.6			-			מומנט מנוע חשמלי (קג"מ)
						<b>מנוע בנזין ומנוע חשמלי - הספק משולב</b>
184			173			הספק כולל (כ"ס)
						<b>מערכת הינע</b>
אוטומטית רציפה עם בקרה אלקטרונית (E-CVT)						תיבת הילוכים
קדמית						הנעה
						<b>ביצועים</b>
177			190			מהירות מרבית (קמ"ש)
8.5			9.2			תאוצה 0-100 קמ"ש (שניות)
						<b>מערכת מתלים ובלמים</b>
דיסקים מאווררים						בלמים קדמיים
דיסקים מאווררים						בלמים אחוריים
מקפרסון						מתלים קדמיים
עצמות עצה כפולה						מתלים אחוריים
						<b>צריכת דלק (ליטר ל-100 קילומטר)</b>
5.6			6.7			משולב
5.4			47			נפח מיכל דלק (ליטר)
43						
						<b>פליטת CO2 (גרם לקילומטר)</b>
127			151			משולב
122						תקינת מזהמים
121						WLTP / EURO 6D-ISC
						<b>מידות ומשקלים</b>
1,540-1,620			1,460-1,540			משקל עצמי (ק"ג)
2,110			1,980			משקל כולל (ק"ג)
4,495			4,495			אורך (מ"מ)
2,640			2,640			מרחק סרנים (מ"מ)
1,840			1,840			רוחב ללא מראות (מ"מ)
1,540			1,540			גובה ללא העמסה (מ"מ)
160			160			מרווח גחון ללא העמסה (מ"מ)
750			750			יכולת גרירה (ק"ג לנגר עם בלמים / ק"ג לנגר ללא בלמים)
						<b>אחסון</b>
438			452			נפח תא מטען (ליטר)

\* נתוני צריכת הדלק הינם לפי בדיקות המעבדה תקן EC 715/2007, נתוני צריכת הדלק בפועל עשויים להשתנות בהתאם לתנאי הדרך, האקלים, תחזוקת הרכב, מאפייני הנהיגה ויכולים להגיע לפער ביחס לנתוני היצרן.



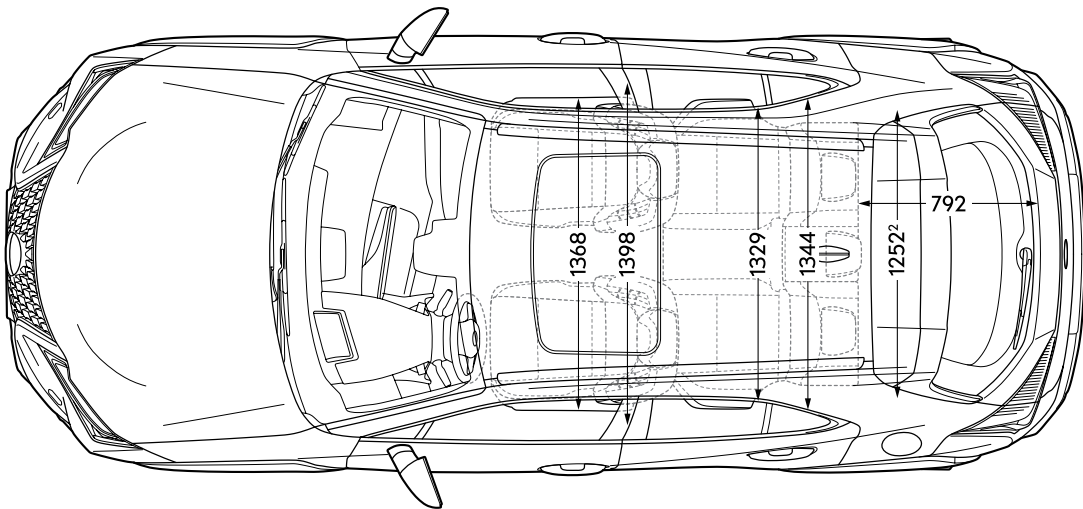
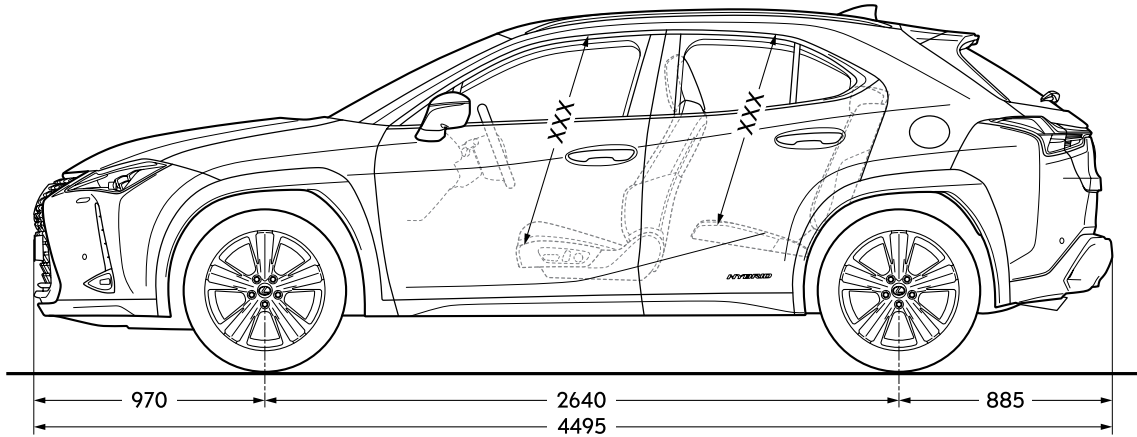
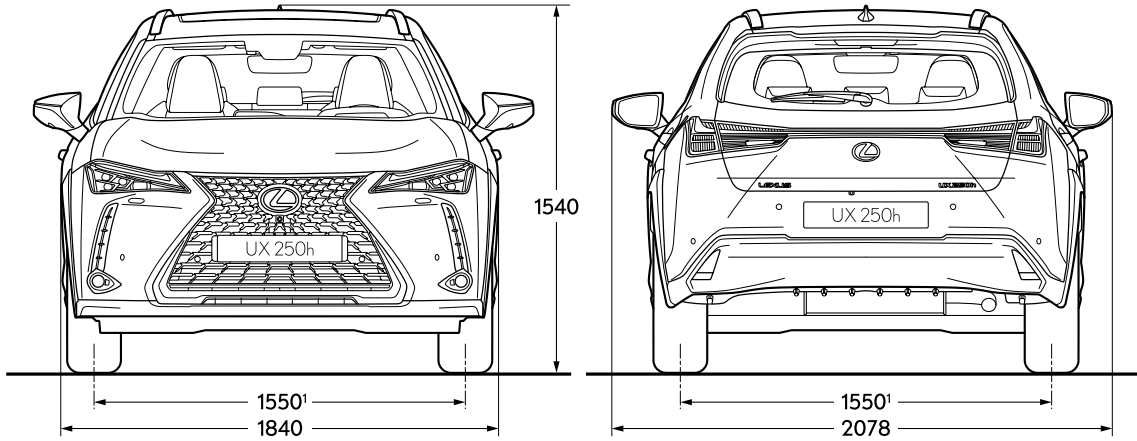

## UX 200 EXECUTIVE

חבילת בטיחות מתקדמת כולל מערכות אקטיביות, לוח מחוונים חצי דיגיטלי, ממשק תומך MI, בקרת אקלים דיגיטלית מפוצלת, מצלמה אחורית מקורית, חישוקי 17" חיישני חניה לאחור בהתקנה מקומית.



## UX 250h LUXURY

חבילת בטיחות מתקדמת כולל מערכות אקטיביות, לוח מחוונים חצי דיגיטלי, ממשק תומך MI, בקרת אקלים דיגיטלית מפוצלת, מצלמה אחורית מקורית, חישוקי 17" חיישני חניה KEYLESS, PKSB.



## UX 250h PREMIUM

בנוסף למאפייני רמת גימור LUXURY, מושבים בריפוד עור יוקרתי מתכווננים חשמלית עם חימום, חלון גג נפתח SUNROOF, חישוקי 17" מושחרים.



## UX 250h F-SPORT

בנוסף למאפייני רמת גימור PREMIUM, חבילת עיצוב ספורטיבית חיצונית ופנימית F-SPORT, חישוקי 18" עם צמיגי אל תקר, לוח מחוונים דיגיטלי, משטח הטענה אלחוטי (למכשירים תומכים), כיוון הגה חשמלי.





פירוט מערכות הבטיחות המותקנות ברכב: UX 200 Executive

8 כריות אוויר	● מצלמת רוורס
● מניעת סטייה מנתיב אקטיבית	● חיישני חגורות בטיחות
● בלימה אוטומטית בעת חירום	● שליטה באורות גבוהים
● בקרת שיוט אדפטיבית	● זיהוי תמרורי תנועה
● זיהוי הולכי רגל	● בלימה אוטומטית בנסיעה לאחור
● זיהוי דו גלגלי	● התרעת עייפות או הסחת דעת
● X זיהוי כלי רכב ב"שטח מת"	● X מערכת למניעת שכחת ילד ברכב

פירוט המערכות הבטיחותיות המותקנות ברכב:  
UX 250h Luxury / Premium / F-SPORT

8 כריות אוויר	● מצלמת רוורס
● מניעת סטייה מנתיב אקטיבית	● חיישני חגורות בטיחות
● בלימה אוטומטית בעת חירום	● שליטה באורות גבוהים
● בקרת שיוט אדפטיבית	● זיהוי תמרורי תנועה
● זיהוי הולכי רגל	● בלימה אוטומטית בנסיעה לאחור
● זיהוי דו גלגלי	● התרעת עייפות או הסחת דעת
● X זיהוי כלי רכב ב"שטח מת"	● X מערכת למניעת שכחת ילד ברכב

מקרא:

- מערכת מותקנת בדגם הרכב
- מערכת אופציונלית להתקנה
- X מערכת שאינה מותקנת בדגם הרכב

בטיחות:

קוד דגם	תיאור דגם	רמת האבזור הבטיחותי
244	UX 200 Executive	7
239 / 240 / 228	UX 250h Luxury / Premium / F-SPORT	7

רמת האבזור הבטיחותי:



זיהום אוויר:

דגם	צריכת דלק ממוצעת בליטרים ל-100ק"מ*	דרגת זיהום אוויר
UX 250h Luxury	5.3	3
UX 250h Premium	5.4	3
UX 250h F-SPORT	5.6	4
UX 200 Executive	6.7	7

דרגת זיהום אוויר מרכב מנועי\*\*



\* נתוני היצרן, עפ"י בדיקת מעבדה. תקן: EC 715/2007.  
 \*\* הדרגה מחושבת לפי תקנות אוויר נקי (זיהוי נתוני זיהום אוויר מרכב מנועי בפרסומת), התשס"ט 2009.  
 נתוני צריכת הדלק הינם לפי בדיקות מעבדה, נתוני צריכת הדלק בפועל עשויים להשתנות בהתאם לתנאי הדרך, האקלים, תחזוקת הרכב, מאפייני הנהיגה ויכולים להגיע לפער ביחס לנתוני היצרן.

UX

 LEXUS  
EXPERIENCE AMAZING

UX 300e | The First All-Electric Lexus



\*התמונה להמחשה בלבד. ט.ל.ח.



---

## UX 300e

---

לקסוס מובילה את ענף היוקרה בהנעות היברידיות חשמליות למעלה מ-15 שנה. ה-UX 300e הנו הרכב החשמלי הראשון של לקסוס המשלב בין טכנולוגיה מתקדמת לצד חוויית נהיגה חשמלית מהנה, מעודנת ושקטה.

חוויית הבעלות הייחודית של לקסוס המבוססת על תפיסת "אומוטנשי" שבבסיסה מתן מענה מלא לצורכי הלקוח הכוללת אפשרות לטעינה ביתית נוחה ואפליקציה לתפעול הרכב ובקרת הטעינה LEXUS LINK.

# LEXUS ELECTRIFIED

**לקסוס מיישמת את חזון 'LEXUS ELECTRIFIED' שבבסיסו שימוש בטכנולוגיה מתקדמת שתאפשר לאנשים להגיע ממקום למקום במהירות, ביעילות ובנוחות, תוך דאגה לאיכות הסביבה.**  
 כיאה לרכבי לקסוס הושקעה תשומת לב רבה לכל פרט ופרט, בנייה איכותית, נוחות ושקט. מערכת ההנעה המתקדמת של ה- UX 300e כוללת מנוע חשמלי עם הספק גבוה של 150 קילוואט (204 כוח סוס). היא מותאמת גם לנהיגה עירונית אך גם מעניקה לרכב האצה טבעית ונמרצת גם בדרכים בין עירוניות. ה- UX 300e מונע על ידי סוללה בעלת קיבולת גבוהה של 54 קוט"ש הממוקמת מתחת לרצפת תא הנוסעים ומעניקה טווח נסיעה מרבי\* של 315 ק"מ במחזור WLTP.



\*התמונה להמחשה בלבד. ט.ל.ח.

\* נתוני טווח הנסיעה וצריכת החשמל הינם על פי תקן WLTP, כפי שהתקבלו מיצרן הרכב לפי בדיקת מעבדה תקן EC 715/2007. יובהר כי צריכת החשמל וטווח הנסיעה בפועל מושפעים בין היתר מתנאי הדרך, מזג אוויר, לחץ האוויר בגלגלים, מאפייני הנהיגה, קיבולת סוללת ההינע בראשית הנסיעה ושימוש בהתקן טעינה תקין ויכולים להיות נמוכים מאופן משמעותי ביחס לנתוני היצרן.



---

ה- UX 300e מגיע בשתי רמות גימור LUXURY ו- PREMIUM  
טווח נסיעה מרבי: 315 ק"מ (WLTP)\*  
הספק: 150 קילוואט (204 כ"ס)  
תאוצה 0-100 קמ"ש: 7.5 שניות  
פליטת מזהמים: 0 גרם CO<sub>2</sub>

---

\*התמונות להמחשה בלבד. סלית.





# רכב חשמלי באיכות יוצאת דופן

כדי להבטיח שהמכונית החשמלית הראשונה של **לקסוס** תגלם את אותה איכות חסרת פשרות כמו כל מכוניות לקסוס, ה-UX 300e מיוצר לצד דגמים היברידיים במפעל קיושו עטור הפרסים, בפיקוחם של אומני הטאקומי מאסטר הנודעים.

**תשומת הלב לפרטים ניכרת בכל מקום**, מצבע יפיפה ואיכותי ועד הרכבת הרכיבים החשמליים בחדר נקי. צוות מובחר במפעל מופקד על תפירת מושבי העור עם תפרים בעיצוב השואב השראתו משיטת התפירה היפנית המסורתית "סשיקו" המשלבת בין חוזק לבין ריפוד בסגנון ייחודי.

**לפני שה-UX 300e יוצא משערי המפעל**, הוא נבדק בדקדקנות במתקן "חדר שקט" על ידי מומחי הטאקומי. בחדר זה הם משתמשים באוזניהם ובקצות אצבעותיהם המיומנות כדי לזהות ולתקן רעשים ורעידות בלתי רצויים בתא הנוסעים.

\*התמונה להמחשה בלבד. סג'ת



**"בקרואובר UX 300e החדש יצרנו חווית נהיגה חשמלית ייחודית ללקוסט"**

המהנדס הראשי  
טקאשי וטאנאבה

# מובילות טכנולוגית



\*התמונה להמחשה בלבד. ט.ל.ח.

**לקסוס מעניקה ל- UX 300e אחריות מקיפה ביותר:** 3 שנות אחריות או 100,000 ק"מ (הקודם מבניהם) על כל הרכב. 5 שנות אחריות או 100,000 ק"מ (הקודם מבניהם) על כל מערכות ההנעה החשמלית. 8 שנות אחריות או 160,000 ק"מ (הקודם מבניהם) לסוללה החשמלית. בנוסף, לקסוס מציעה ללקוחות ה- UX300e תכנית להארכת אחריות. במסגרת התכנית, האחריות על הסוללה ניתנת להארכה עד ל-10 שנים או עד 1 מיליון ק"מ (הקודם מבניהם), זאת כפוף לביצוע בדיקות תקינות באופן סדיר ברשת מרכזי השירות המורשים של לקסוס כחלק ממסגרת תכנית הטיפולים ובתוספת תשלום. כל תכניות האחריות כפופות לתנאים המפורטים בתעודת האחריות.

**טעינת DC מהירה בדרכים.** בנוסף לאפשרות טעינת הרכב בטעינת AC רגילה, מצויד הרכב ביציאת DC הנמצאת בצד שמאל לנהג, ומאפשרת טעינה מהירה בעמדות טעינה מהירה המופיעות באפליקציית LEXUS LINK ונמצאות במרכזי קניות, תחנות דלק, מרכזי ערים. טעינת DC מהירה מאפשרת טעינה בזמן קצר ביותר (מ-0 ל-80% בתוך 50 דקות בלבד בהספק של 50 קוט"ש) לעומת טעינה רגילה.



\*התמונות להמחשה בלבד. טל.ח.







01

### 01. משטח שליטה על מערכת הרכב בטכנולוגיה TOUCHPAD

ניתן לשלוט על מסך התצוגה הראשי של ה-UX 300e באמצעות לוח מגע המותקן בקונסולה המרכזית או בפקודות קוליות. ממשק משטח המגע נועד לתת לך את התחושה האינטואיטיבית של טלפון חכם, עם פעולות כגון גלילה או הקשה.

### 02. אפליקציית LEXUS LINK חדשנית

טעינה מרחוק

בעזרת אפליקציית LEXUS LINK, הנהגים יכולים לבדוק את רמת הטעינה של הרכב במבט מהיר בטלפון הנייד. כמו כן, אפשר לבדוק מרחוק כמה זמן נשאר עד לסיום הטעינה. ניתן גם להגדיר טיימר בהתאם לשגרת היום של הנהג, כדי להבטיח שהטעינה תסתיים לפני זמן היציאה המתוכנן.

מיזוג אוויר מרחוק

ה-UX 300e החדש מעניק לנהג שליטה מרחוק על פונקציית הרכב - מערכת המיזוג. ניתן לקרר את תא הנוסעים ולהכין אותו ליציאה ביום חם. המערכת תעבוד במשך 20 דקות, כך שניתן לסנכרן את ההפעלה עם השעה שבה הבעלים רוצים להתחיל בנסיעה.

הפשרת אדים מהשמשה מרחוק

ה-UX 300e החדש מעניק לנהג שליטה מרחוק על פונקציית הרכב - הפשרת אדים מהשמשה. ניתן להפשיר אדים מהשמשה ולהכין אותו ליציאה ביום קר. המערכת תעבוד במשך 20 דקות, כך שניתן לסנכרן את ההפעלה עם השעה שבה הבעלים רוצים להתחיל בנסיעה.

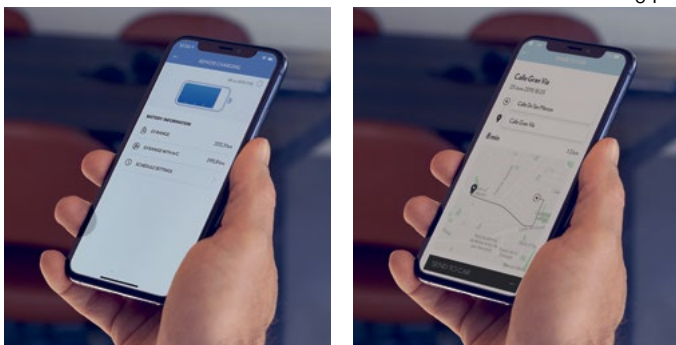

02



03

### 03. המולטימדיה של הרכב

ממשק מולטימדיה תומך ב-APPLE CARPLAY® ו-ANDROID AUTO®\*\* באמצעותו ה-UX 300e החדש מאפשר לך בקלות להציג ולגשת לחלק מהאפליקציות של הטלפון החכם שלך על גבי מסך 7 אינץ'.

### 04. משטח טעינה אלחוטי

ניתן לטעון טלפונים חכמים, למכשירים תומכים, באמצעות מטען הסוללה האלחוטי\*, ממוקם בנוחות על הקונסולה המרכזית של ה-UX 300e.



04

\*התמונות להמחשה בלבד. ט.ל.ח.



TAKUMI	PREMIUM	LUXURY	מולטימדיה ותקשורת
-	■	■	מסך צבעוני רחב בגודל 7" בטכנולוגיית REMOTE TOUCH לשליטה על מערכות הרכב
■	-	-	מסך צבעוני רחב בגודל 10.3" בטכנולוגיית REMOTE TOUCH לשליטה על מערכות הרכב
■	■	■	מערכת שמע עם רדיו דיסק קורא MP3-DVD ובעלת 6 רמקולים תוצרת PANASONIC®
■	-	-	מערכת שמע עם רדיו דיסק קורא MP3-DVD ובעלת 13 רמקולים כולל סאב-וופר תוצרת MARK LEVINSON
■	■	■	שקעי USB למושבים האחוריים
■	■	■	שעון אנלוגי עם תאורת רקע בטכנולוגיית LED
■	■	■	קישורית BLUETOOTH® לניגון קבצי שמע מהטלפון ושקעי USB
■	■	■	שרותי קישוריות באמצעות אפליקציה ייעודית (LEXUS LINK)
■	■	■	ממשק מולטימדיה תומך APPLE CARPLAY®
■	■	■	פיקוד מההגה על מערכת השמע, הטלפון והגדרות הרכב
■	■	■	משטח שליטה על מערכת הרכב בטכנולוגיית LEXUS TOUCH PAD
■	■	■	לוח מחוונים דיגיטלי משולב בגודל 7"
■	■	-	משטח טעינה אלחוטי Qi (למכשירים תומכים)
■	■	■	לחצן שיחות חירום (ECALL)

# מערכות בטיחות מתקדמות

בלקסוס UX 300e מוטמעת מערכת LEXUS SAFETY+ SYSTEM שהינה מערכת הבטיחות המתקדמת ביותר של לקסוס והיא כוללת חבילת בטיחות אקטיבית שפותחה כדי לסייע לנהג ולהפחית את הסיכוי להתרחשות תאונות ואת חומרתן.

## מערכת התראה ומניעת סטייה מנתיב אקטיבית

### LANE TRACE ASSIST (LTA)

במקרה של סטייה מנתיב ללא איתות, המערכת מתריעה ע"י חייווי קולי וויזואלי ואף מבצעת תיקון אקטיבי בכדי לשמור על מרכז הנתיב.

## מערכת אורות גבוהים אוטומטית למניעת סנוור

### רכבים חולפים (AHB) AUTOMATIC HIGH BEAM

המערכת נועדה לשפר את הנראות והראות במהלך נהיגת הלילה. המערכת מדליקה ומכבה את האורות הגבוהים באופן אוטומטי בהתחשב בתנועה המגיעה ממול.

\*התמונות להמחשה בלבד. טל.ח.

\*המערכת זמינה ברמת הגימור TAKUMI



**זיהוי רכבים בשטח מת  
(BSM) BLIND SPOT MONITOR**

המערכת מתריעה בפני הנהג על הימצאות רכבים מצידי הרכב, בשטח המת של הנהג. כאשר המערכת מזהה רכבים בשטח זה, היא מתריעה בפני הנהג באמצעות התראה וויזואלית במראה החיצונית. בכך מסייעת המערכת לשמירה על בטיחות מרבית בזמן מעבר בין נתיבים.\*

**מערכת לזיהוי תמרורי תנועה  
ROAD SIGN ASSIST (RSA)**

המערכת מזהה את התמרורים וסימני הדרך באמצעות המצלמה המתקדמת ומציגה את המידע ע"י חיווי ייעודי בלוח המחוונים.

**בקרת שיוט אדפטיבית**

**DYNAMIC RADAR CRUISE CONTROL (DRCC)**  
המערכת נועדה להקל על הנהג בזמן נסיעות ארוכות בכבישים ראשיים ע"י שמירת מרחק בטוח קבוע מהרכב שמלפנים. המערכת יודעת להגיע גם למצב של עצירה מלאה ונסיעה ב"זחילה".

**מערכת קדם התנגשות  
PRE-COLLISION SYSTEM (PCS)**

**לסיוע במצבי חירום**

המערכת כוללת מתיחת חגורות הבטיחות, הגברת עוצמת הבלמים ובלימה אוטונומית. המערכת מזהה גם הולכי רגל ביום ורכבי אופניים ביום ובלילה.

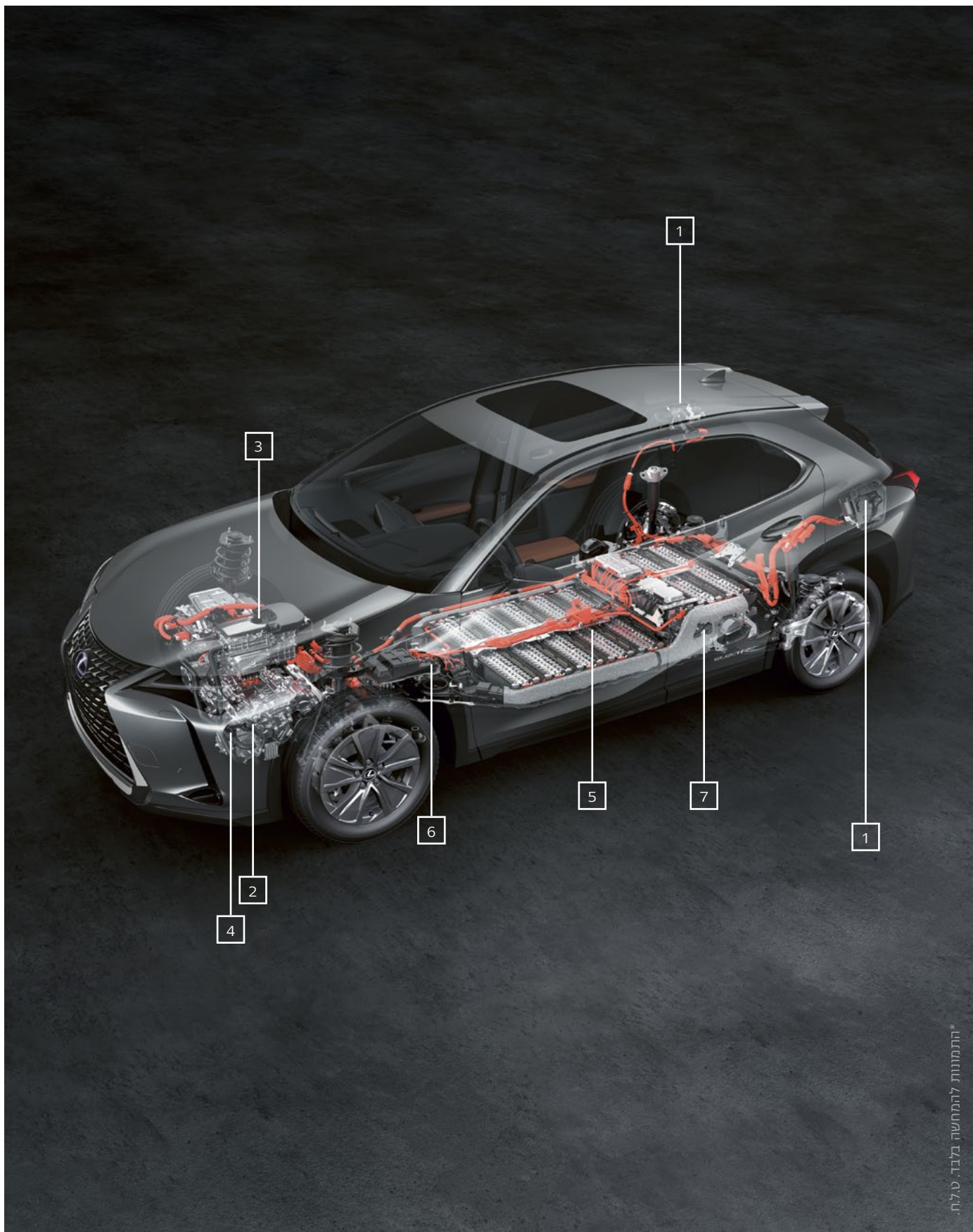

\*התמונות להמחשה בלבד. ט.ל.ח.

**01. בצדי ה- UX300e קיימים שני שקעי טעינה.**

בצדו הימני של ה UX, קיים שקע לטעינה ביתית (AC) בעל קיבולת של 6.6 קילוואט וחיבור מסוג 2 MENNEKES. בצדו השמאלי של ה UX, קיים שקע לטעינה מהירה (DC) בעל קיבולת של 50 קילוואט וחיבור מסוג CHADEMO. לנוחות מרבית, שני שקעי הטעינה כוללים מכסה בנגיעה, מערכת תאורה ונעילה פנימית.

**02. המנוע החשמלי החדש של ה- UX300e**

המנוע החשמלי לא רק מניע את הגלגלים הקדמיים של המכונית, אלא גם עושה שימוש בטכנולוגיית "בלימה מתחדשת" כדי לייצר חשמל בעת האצה ובלימה. המנוע שמפיק 150 קילוואט, נחשב לאחד המנועים המשוכללים והקומפקטיים ביותר מסוגו, גם חזק וגם יעיל.

**03. מחשב חכם - POWER CONTROL UNIT PCU**

בכדי למקסם את טווח נסיעת הרכב, ה- UX 300e כולל מחשב חכם - POWER CONTROL UNIT (PCU) חדש וקומפקטי, אשר שולט ומנהל את תפוקת המנוע בהתאם לדרך ולסגנון הנהיגה. בכדי להפחית רעש ורעידות, המחשב מותקן על הצטלבות השלדה בקדמת הרכב. המחשב מסייע ל UX300e לאפשר נסיעה חלקה ותאוצות מדודות ומהנות.

**04. מהנדסי לקסוס פיתחו מערכת ייחודית להעברת הכוח מהמנוע אל הגלגלים**

באמצעותה משיג ה- UX300e איזון מושלם בין כוח לבין שקט בתא הנוסעים לשם חוויה יוקרתית. ברכב מותקנת תיבת הילוכים הכוללת הילוך אחד אשר ממירה את הכוח בין הסוללה לגלגלים. באמצעות מערכת 3-SHAFT-LAYOUT ייעודית, מתקבלת חווית מנהיגה מהנה וייחודית.

**05. ה- UX 300e עושה שימוש בטכנולוגיית סוללת הליתיום-יון העדכנית ביותר שלנו**

כדי לענות בצורה הטובה ביותר על הצרכים של הנהגים העירוניים, הסוללה מאפשרת איזון אופטימלי בין טווח נסיעה של עד 315 ק"מ לבין ביצועי נהיגה דינמיים.

**06. מערכת קירור אוויר מתוחכמת**

חום קיצוני עשוי לפגוע באורך חיי הסוללה. כחלק מהאתגר להאריך, לשמר את חיי הסוללה, מהנדסי לקסוס ייצרו מערכת קירור אוויר מתוחכמת עבור סוללת ה- UX300e. מערכת זאת, מתקדמת יותר מקירור במים ומבטיחה לצד האמינות המוכרת של לקסוס, יציבות בביצועי הסוללה לאחר טעינות מרובות ובתנאי חום ונהיגה במהירות גבוהה לאורך זמן.

**07. מערכת חימום סוללה**

תפוקת הסוללה עשויה לפחות בתנאי קור קיצוניים. ה- UX 300e מצויד בגוף חימום מתחת לכל אורך הסוללות שבתחתית הרכב. על ידי כך, השפעת מזג האוויר הקר על טווח הנהיגה ממוזערת מאוד והסוללה מצליחה לספק עצמה מלאה, שתמיד זמינה - אפילו בטמפרטורות נמוכות מתחת לאפס.



מערכות בטיחות | מפרט

TAKUMI	PREMIUM	LUXURY	מערכות בטיחות
■	■	■	אורות בלימה אדפטיביים ובלימת חירום
■	■	■	חלוקת כוח בלימה אלקטרונית (ELECTRONIC BRAKE-FORCE DISTRIBUTION (EBD)
■	■	■	מערכת למניעת נעילת גלגלים בעת בלימה (ANTI-LOCK BRAKING SYSTEM (ABS)
■	■	■	מערכת בלימה רגנטיבית (ELECTRONICALLY CONTROLLED BRAKING-REGENERATION (ECB-R)
■	■	■	סייען בלימה אוטונומית בעת חניה (PARKING SUPPORT BRAKE (PKSB)
■	■	■	מערכת לזינוק בעלייה (HILL-START ASSIST CONTROL (HAC)
■	-	-	מערכת לזיהוי עצמים בשטחים מתים (BLIND SPOT MONITOR (BSM)
■	■	■	מערכת התראה לירידת לחץ אוויר בצמיגים (TYRE PRESSURE WARNING SYSTEM (TPWS)
■	■	■	בקרת היגוי אקטיבית בפניות (ACTIVE CORNERING ASSIST (ACA)
■	■	■	צליל חיצוני מלאכותי כשהרכב במצב נסיעה (ACOUSTIC VEHICLE ALERTING SYSTEM (AVAS)
<b>בטיחות פסיבית</b>			
■	■	■	8 כריות אוויר: 2 קדמיות, 2 צד קדמיות, 2 מסוג "וילון", 2 ברכי הנהג והנוסע
■	■	■	חיישן חגורות בטיחות בעל חיווי ויזואלי וקולי
■	■	■	עיגון כיסא ילדים במושב האחורי בתקני ISOFIX ו-I-SIZE
<b>מערכות בטיחות מתקדמות +LSS</b>			
■	■	■	מערכת אורות גבוהים אוטומטית למניעת סנוור רכבים חולפים (AUTOMATIC HIGH BEAM (AHB)
■	■	■	בקרת שיוט אדפטיבית ממצב עמידה (DYNAMIC RADAR CRUISE CONTROL (DRCC)
■	■	■	מערכת התראה ומניעת סטייה מנתיב אקטיבית (LANE TRACE ASSIST (LTA)
■	■	■	מערכת לסיוע במצבי חירום הכוללת מתיחת חגורות הבטיחות, הגברת עוצמת הבלמים ובלימה אוטונומית (PRE-COLLISION SYSTEM (PCS)
■	■	■	מערכת לזיהוי תמרורי תנועה (ROAD SIGN ASSIST (RSA)



\* התמונה להמחשה בלבד. ט.ל.ח.

LEXUS

TAKUMI	PREMIUM	LUXURY	חוץ
■	■	■	תאורת יום בטכנולוגיית (DRL) DAYTIME RUNNING LIGHTS
-	■	■	פנסי חזית BI-LED עם תאורה גבוהה אוטומטית (AHB)
■	-	-	פנסי חזית TRIPLE BI-LED עם תאורה גבוהה אדפטיבית (AHS)
-	■	■	פנסי ערפל קדמיים בטכנולוגיית LED
■	-	-	פנסי ערפל קדמיים עוקבי פניה בטכנולוגיית LED
■	■	■	מתזי פנסים קדמיים
■	■	■	חיישן תאורה אוטומטי למצב חשכה
■	■	■	פנסי LED אחוריים כולל תאורת בלימה, ערפל ואיתות
-	■	■	מראות צד חשמליות מתקפלות ומתחממות
■	-	-	מראות צד חשמליות, מתקפלות אוטומטית, מתחממות
■	■	■	חיישני חניה קדמיים ואחוריים (PKSB)
■	■	■	חיישן גשם
■	■	■	מסילות גג מכרום
■	■	-	שמשות אחוריות כהות מסוננות קרינת UV
■	■	■	גריל קדמי בגימור כרום בתצורת L-MESH
■	■	■	שקע טעינה מהירה (DC) בקיבולת 50 קילוואט (CHADEMO)
■	■	■	שקע טעינה ביתית (AC) בקיבולת 6.6 קילוואט (TYPE 2)
<b>חישוקים</b>			
-	■	■	חישוקי סגסוגת קלה 17"
■	-	-	חישוקי סגסוגת קלה 18"
■	■	■	ערכת תיקון תקרים





TAKUMI	PREMIUM	LUXURY	עיצוב פנים ואביזרי נוחות
■	■	■	תאורת כניסה בידידות הרכב בעת קירבה לרכב
■	■	-	מערכת פתיחה, נעילה והנעה חכמה ללא מפתח (KEYLESS)
■	■	-	מפתח כרטיס חכם
■	■	■	מושבים קדמיים מתכווננים חשמלית (8 מצבים) כולל תמיכה לגב התחתון
-	-	■	ריפודי מושבים מבד מהודר
■	■	-	ריפודי מושבים מעור טבעי
■	■	-	חימום מושבים קדמיים ואחוריים
■	■	-	מושבים קדמיים מאווררים
■	■	■	כיסאות אחוריים מתקפלים בחלוקה 60/40
■	■	■	הגה בחיפוי עור בעל 3 צלעות
■	■	-	חימום לגלגל ההגה
■	■	■	בורר מצבי נהיגה: ECO / NORMAL / SPORT
■	■	■	בלם חניה חשמלי (EPB) ELECTRIC PARKING BRAKE
■	■	■	הגה כוח חשמלי (EPS) ELECTRIC POWER STEERING
-	■	■	מצלמה אחורית
■	-	-	מצלמה היקפית
■	-	-	HEAD UP DISPLAY
■	■	■	לוח מחוונים בגימור WASHI JAPANESE PAPER
■	■	■	בקרת אקלים מפוצלת ל-2 אזורים בטכנולוגיית NANO E
■	-	-	מראה מרכזית מתכהה אוטומטית
■	■	-	חלון בגג SUNROOF
■	-	-	תא מטען בפתיחה וסגירה חשמלית
■	■	■	כיסוי לתא המטען
■	■	-	מערכת מחזור אוויר אוטומטית
■	■	■	מנופי שליטה במערכת הטעינה הרגנטיבית מאחורי גלגל ההגה
■	■	■	חיישן לחות לבקרת האקלים



\*התמונות להמחשה בלבד. ט.ל.ח.



SONIC WHITE | 085



SONIC TITANIUM | 1J7



GRAPHITE BLACK | 223



MERCURY GREY | 1H9



CELESTIAL BLUE | 8Y6



BLAZING CARNELIAN | 4Y1



FABRIC

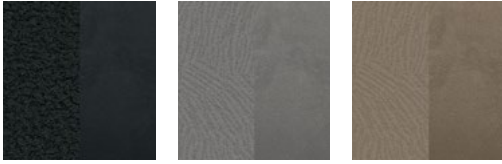

Black

White Ash

Sandstone

SMOOTH LEATHER



Ochre

Rich Cream



01



04



02



05



03

- 01 White Ash
- 02 Black
- 03 Sandstone
- 04 Rich Cream
- 05 Ochre

נתונים טכניים | מפרט

TAKUMI	PREMIUM	LUXURY	מערכת הינע חשמלית
	204		הספק מקסימלי (כ"ס)
	150		הספק מקסימלי (קילוואט)
	30.6		מומנט מרבי (ק"ג/מטר)
	קדמית		הנעה
			<b>טעינה</b>
	LITHIUM-ION		סוג סוללה
	54.3		קיבולת סוללה (KWH)
	חד פאזית		סוג טעינה (AC)
	100% / 8.2 שעות ל 6.6		כוח טעינה מרבי AC (KW) / זמן טעינה**
	32A		זרם נדרש לטעינה מרבית AC - (אמפר)**
	80% / 50 דקות ל 50		כוח טעינה מרבי DC (KW) / זמן טעינה
			<b>ביצועים</b>
	160		מהירות מקסימלית (קמ"ש)
	7.5		תאוצה 0-100 קמ"ש (שניות)
			<b>טווח נסיעה</b>
*307	*311	*314	טווח נסיעה לפי תקן WLTP (ק"מ)
			<b>צריכת חשמל (קילוואט ל-100 ק"מ)</b>
*17.0	*16.9	*16.8	משולב
			<b>פליטת CO2 (גרם לקילומטר)</b>
	0		משולב
			<b>מידות ומשקלים</b>
	1,860		משקל עצמי (ק"ג)
	2,245		משקל כולל (ק"ג)
	4,495		אורך (מ"מ)
	1,840		רוחב ללא מראות (מ"מ)
	1,545		גובה ללא העמסה (מ"מ)
			<b>אחסון</b>
	367		נפח תא מטען עד לכיסוי הנגלל (ליטר)
	486		נפח תא מטען עד תקרת הרכב (ליטר)

\* נתוני טווח הנסיעה וצריכת החשמל הינם על פי תקן WLTP, כפי שהתקבלו מיצרן הרכב לפי בדיקת מעבדה תקן EC 715/2007. יובהר כי צריכת החשמל וטווח הנסיעה בפועל מושפעים בין היתר מתנאי הדרך, מזג אוויר, לחץ האוויר בגלגלים, מאפייני הנהיגה, קיבולת סוללת ההינע בראשית הנסיעה ושימוש בהתקן טעינה תקין ויכולים להיות נמוכים מאופן משמעותי ביחס לנתוני היצרן.

\*\*זמני הטעינה של רכב חשמלי תלויים בתשתית החשמל המחוברת לעמדת הטעינה/שקע החשמל. קצב הטעינה המוצג במפרט זה הינו קצב הטעינה המרבי בעת חיבור העמדה לזרם המצוין. לקבלת הערכה אודות זמני הטעינה האפשריים בהתאם לתשתית החשמל ניתן להיעזר בנציגי המכירות או חשמלי מוסמך.

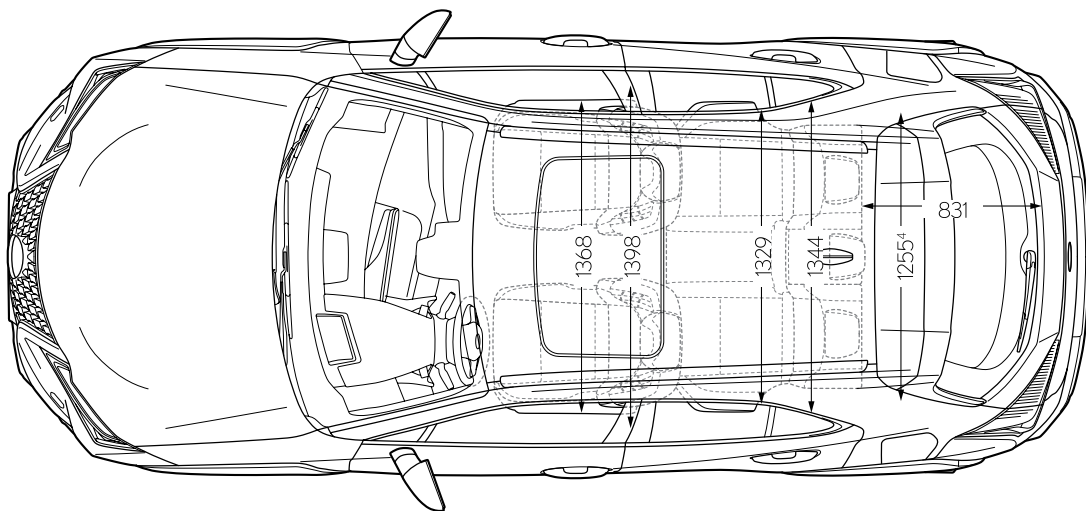
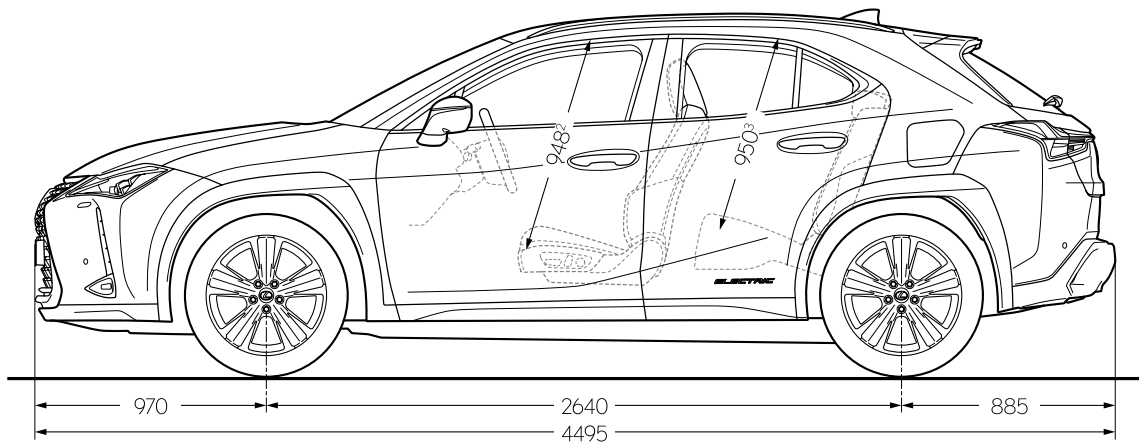
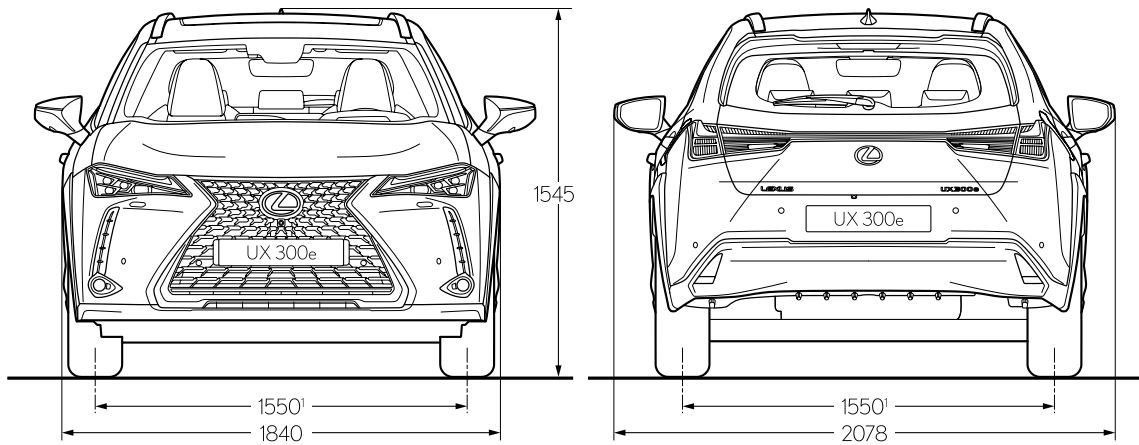

## UX300e LUXURY

רמת גימור LUXURY מגיעה עם חבילת הבטיחות LSS+ הכוללת בלימה אוטונומית, מערכת שיוט אדפטיבית, תיקון נתיב אקטיבי ועוד. מושבים קדמיים מתכווננים חשמלית, מסך צבעוני בגודל 7" ומערכת סאונד הכוללת 6 רמקולים, חישוקי 17".



## UX300e PREMIUM

רמת גימור PREMIUM מגיעה בנוסף עם חלון בגג, מושבי עור מפוארים, חימום בהגה, במושבים הקדמיים והאחוריים, אוורור במושבים קדמיים, חלונות אחוריים כהים, משטח טעינה, מפתח קרבה KEYLESS.



## UX300e TAKUMI

רמת גימור TAKUMI מגיעה בנוסף עם חישוקי 18", מערכת מולטימדיה הכוללת מסך בגודל 10.3" ו-13 רמקולים מבית MARK LEVINSON, מערכת לזיהוי שטח מת, מצלמת 360, HEAD UP DISPLAY, תא מטען חשמלי, מראות חשמליות מתקפלות אוטומטית.



UX

פירוט מערכות הבטיחות המותקנות בדגמים:  
UX300e LUXURY / PREMIUM

- |                             |                               |
|-----------------------------|-------------------------------|
| 8 כריות אוויר               | ● מצלמת רוורס                 |
| ● מניעת סטייה מנתיב אקטיבית | ● חיישני חגורות בטיחות        |
| ● בלימה אוטומטית בעת חירום  | ● שליטה באורות גבוהים         |
| ● בקרת שיוט אדפטיבית        | ● זיהוי תמרורי תנועה          |
| ● זיהוי הולכי רגל           | ● בלימה אוטומטית בנסיעה לאחור |
| ● זיהוי דו גלגלי            | ● התרעת עייפות או הסחת דעת    |
| ● זיהוי כלי רכב ב"שטח מת"   | ● מערכת למניעת שכחת ילד ברכב  |

פירוט מערכות הבטיחות המותקנות בדגמים:  
TAKUMI

- |                             |                               |
|-----------------------------|-------------------------------|
| 8 כריות אוויר               | ● מצלמת רוורס                 |
| ● מניעת סטייה מנתיב אקטיבית | ● חיישני חגורות בטיחות        |
| ● בלימה אוטומטית בעת חירום  | ● שליטה באורות גבוהים         |
| ● בקרת שיוט אדפטיבית        | ● זיהוי תמרורי תנועה          |
| ● זיהוי הולכי רגל           | ● בלימה אוטומטית בנסיעה לאחור |
| ● זיהוי דו גלגלי            | ● התרעת עייפות או הסחת דעת    |
| ● זיהוי כלי רכב ב"שטח מת"   | ● מערכת למניעת שכחת ילד ברכב  |

מקרא:

- מערכת מותקנת בדגם הרכב
- מערכת אופציונלית להתקנה
- ✗ מערכת שאינה מותקנת בדגם הרכב

### בטיחות:

קוד דגם	תיאור דגם	רמת האבזור הבטיחותי
253	UX300e Luxury	7
236	UX300e Premium	7
255	UX300e Takumi	7

### רמת האבזור הבטיחותי:



### זיהום אוויר:

דגם	צריכת חשמל (וואט שעה/ק"מ)*	טווח נסיעה חשמלית (ק"מ)*	דרגת זיהום אוויר*
UX300e Luxury	168	314	1
UX300e Premium	169	311	1
UX300e Takumi	170	307	1

### רמת זיהום אוויר\*\*

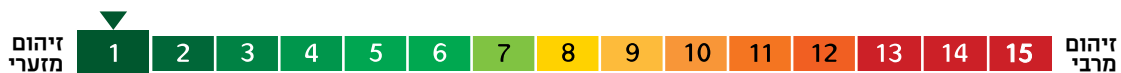

\* נתוני טווח הנסיעה וצריכת החשמל הינם על פי תקן WLTP, כפי שהתקבלו מיצרן הרכב לפי בדיקת מעבדה תקן: EC 715/2007. יובהר כי צריכת החשמל וטווח הנסיעה בפועל מושפעים בין היתר מתנאי הדרך, מזג האוויר, לחץ האוויר בגלגלים, מאפייני הנהיגה, קיבולת סוללת ההינע בראשית הנסיעה ושימוש בהתקן טעינה תקין ויכולים להיות נמוכים באופן משמעותי ביחס לנתוני היצרן.  
\*\* הדרגה מחושבת לפי תקנות אוויר נקי (גילוי נתוני זיהום אוויר מרכב מנועי בפרסומת), התשס"ט 2009.